

LUMILINKO

KÄYTTÖOHJEET

JON21



Vaarasymbolit ja merkitykset



Pyörivä juoksupyörä



Pyörivät osat



Myrkylliset höyryt



Kuuma pinta



Syttyvä polttoaine

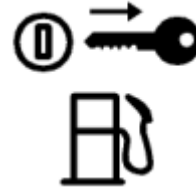

Sammutus ennen tankkausta



Pyörivä ruuvi



Lentävät / kimpoilevat esineet



Turvallinen etäisyys



Lue käyttö- ja turvallisuusohjeet



Sammuta moottori ja irrota avain ennen huolto- tai korjaustöitä



VAROITUS: Kuuma pinta, älä koske!



Käytä suojalaseja



Käytä kuulosuojaimia



Käytä käsineitä



Varoitukset



Kourun varoitustarra



Ruuvien / kairan varoitustarra

TURVALLISET TOIMINTATAVAT



VAARA: Tämä kone on rakennettu käytettäväksi tämän oppaan turvallisen käytön sääntöjen mukaisesti. Kuten minkä tahansa tyyppisten sähkölaitteiden kohdalla, käyttäjän huolimattomuus tai virhe voi johtaa vakavaan loukkaantumiseen. Tämä kone pystyy katkaisemaan käsiä ja jalkoja ja heittämään esineitä. Seuraavien turvallisuusohjeiden noudattamatta jättäminen voi johtaa vakavaan loukkaantumiseen tai kuolemaan.



VAROITUS: Moottorin pakokaasu, jotkin sen osat ja tietyt ajoneuvon osat sisältävät tai vapauttavat kemikaaleja, joiden tiedetään aiheuttavan syöpää ja synnynnäisiä epämuodostumia tai muita lisääntymishaittoja.



VAROITUS: Tämä symboli osoittaa tärkeitä turvallisuusohjeita, joita ei noudateta, jotka voivat vaarantaa sinun ja muiden henkilökohtaisen turvallisuuden ja/tai omaisuuden. Lue ja noudata kaikkia tämän oppaan ohjeita ennen kuin yrität käyttää tätä konetta. Näiden ohjeiden noudattamatta jättäminen voi aiheuttaa henkilövahinkoja. Kun näet tämän symbolin.

OTA VAROITUKSET VAKAVASTI!

Sinun vastuusi: Rajoita tämän sähkökoneen käyttö henkilöihin, jotka lukevat, ymmärtävät ja noudattavat tämän oppaan ja koneen varoituksia ja ohjeita.

TÄRKEÄ

Turvallisia käyttökäytäntöjä työnnettävälle lumilingoille

Tämä lumilinko pystyy katkaisemaan käsiä ja jalkoja sekä heittämään esineitä. Seuraavien turvallisuusohjeiden noudattamatta jättäminen voi johtaa vakavaan loukkaantumiseen.

Harjoittelu

1. Lue, ymmärrä ja noudata kaikkia koneessa ja käyttöohjeissa olevia ohjeita, ennen kuin yrität koota ja käyttää tätä yksikköä. Säilytä tämä käsikirja turallisessa paikassa tulevaa ja säännöllistä käyttöä ja varaosien tilaamista varten.
2. Tunne kaikki säätimet ja niiden oikea toiminta. Osaa pysäyttää koneen ja irrottaa ne nopeasti.
3. Älä koskaan anna alle 14-vuotiaiden lasten käyttää tätä konetta. 14-vuotiaiden ja sitä vanhempien lasten tulee lukea ja ymmärtää tämän oppaan käyttöohjeet ja turvallisuusmääräykset, ja vanhempien tulee kouluttaa ja valvoa heitä.
4. Älä koskaan anna aikuisten käyttää tätä konetta ilman asianmukaisia ohjeita.
5. Heitetyt esineet voivat aiheuttaa vakavia henkilövahinkoja. Suunnittele lumenheitto kuviosi välttääksesi materiaalin lentämistä teitä, sivullisia ja vastaavia kohti.
6. Pidä sivulliset, avustajat, lemmikit ja lapset vähintään 75 metrin päässä koneesta sen ollessa käytössä. Pysäytä kone, jos joku tulee alueelle.
7. Ole varovainen välttääksesi liukastumisen tai putoamisen, erityisesti peruutettaessa.

TURVALLISET TOIMINTATAVAT

Valmistautuminen

1. Tarkasta huolellisesti alue, jossa laitetta käytetään. Poista kaikki kynnykset, sanomalehdet, kelkat, laudat, johdot, letkut ja muut vieraat esineet, joihin ruuvi/siipipyörä voi tarttua tai heittää.
2. Käytä aina suojalaseja tai silmäsuojaimia käytön aikana sekä säätöjen tai korjausten aikana. Lentävät esineet, jotka sinkoavat, voivat aiheuttaa vakavia silmävammoja.
3. Älä käytä laitetta ilman riittäviä talvivaatteita. Vältä löysiä vaatteita, jotka voivat tarttua liikkuviin osiin. Älä käytä koruja, pitkiä huiveja tai muita löysiä vaatteita, jotka voivat takertua liikkuviin osiin. Käytä jalkineita, jotka parantavat jalansijaa liukkailla pinnoilla.
4. Käytä maadoitettua kolmijohtimista jatkojohtoa ja suojamaadoitettua pistorasiaa kaikissa laitteissa, joissa on sähkökäynnistysmoottori.
5. Säädä keräimen kotelon korkeutta puhdistaksesi soran tai murskatun kivipinnan.
6. Vapauta kaikki kytkimet ja vaihda vapaalle ennen moottorin käynnistämistä.
7. Älä koskaan yritä tehdä mitään säätöjä moottorin käydessä, paitsi jos käyttöoppaassa sitä erityisesti suositellaan.
8. Anna moottorin ja koneen mukautua ulkolämpötilaan ennen kuin aloitat lumen aurauksen.
9. Käsittele bensiiniä erittäin varovasti henkilö- tai omaisuusvahinkojen välttämiseksi. Bensiini on erittäin syttyvää ja höyryt ovat räjähtäviä. Vakavia henkilövahinkoja voi tapahtua, jos bensiiniä roiskuu itsellesi tai vaatteillesi, mikä voi syttyä palamaan. Pese ihosi ja vaihda vaatteet välittömästi.
 - a. Käytä vain hyväksytyä bensiinisäiliötä.
 - b. Sammuta kaikki savukkeet, sikarit, piiput ja muut sytytyslähteet.
 - c. Täytä polttoainesäiliö ulkona erittäin huolellisesti. Älä koskaan täytä polttoainesäiliötä sisätiloissa.
 - d. Älä koskaan poista bensasäiliön korkkia tai lisää polttoainetta moottorin ollessa kuuma tai käynnissä.
 - e. Anna moottorin jäähtyä vähintään kaksi minuuttia ennen tankkausta.
 - f. Älä koskaan täytä polttoainesäiliötä liikaa. Täytä säiliö enintään 1/2 tuumaa täyttökaulan alaosan alapuolelle, jotta polttoaineella on tilaa laajeeta.
 - g. Älä koskaan täytä säiliötä ajoneuvon sisällä tai kuorma-auton tai perävaunun lavalla. Aseta astiat aina maahan, pois päin ajoneuvosta, ennen täyttämistä.
 - h. Irrota bensakäyttöiset laitteet kuorma-autosta tai perävaunusta mahdollisuuksien mukaan ja tankkaa ne maassa. Jos tämä ei ole mahdollista, tankkaa tällaiset laitteet perävaunussa, jossa on kannettava säiliö, sen sijaan, että se olisi tankattava bensiinin annostelusuuttimesta.
 - i. Pidä suutin kosketuksissa polttoainesäiliön tai säiliön aukon reunaan koko ajan, kunnes tankkaus on valmis. Älä käytä suuttimen lukituslaitetta.
 - j. Aseta korkki takaisin paikalleen ja kiristä tiukasti.
 - k. Jos bensiiniä roiskuu, pyyhi se pois moottorista ja laitteista. Siirrä kone toiselle alueelle. Odota 5 minuuttia ennen kuin käynnistät moottorin.
 - l. Älä koskaan säilytä konetta tai polttoainesäiliötä sisällä, jossa on avotuli, kipinä tai varoitusvalo (esim. uuni, vedenlämmitin, tilalämmitin, vaatteiden kuivausrumpu jne.)
 - m. Anna koneen jäähtyä vähintään 5 minuuttia ennen varastointia.
 - n. Jos polttoainetta roiskuu vaatteille, vaihda vaatteet välittömästi.

TURVALLISET TOIMINTATAVAT

KÄYTTÖ

1. Älä laita käsiä tai jalkoja pyörivien osien lähelle, kairan/siipipyörän koteloon tai kouruun. Kosketus pyöriviin osiin voi katkaista kädet ja jalat. Pysy aina poissa ulostuloaukosta.
2. Kun osut vieraaseen esineeseen, sammuta moottori, irrota sytytystulpan johto, irrota sähkömoottoreiden johto, tarkasta lumilinko huolellisesti mahdollisten vaurioiden varalta ja korjaa vauriot ennen lumilingon uudelleen käynnistämistä ja käyttöä.
3. Pysäytä moottori aina, kun poistut käyttöpaikalta, ennen kuin poistat tukkeutumisen keräimen/juoksupyörän kotelosta tai tyhjennyskourusta ja kun teet korjauksia, säätöjä tai tarkastuksia.
4. Kun puhdistat, korjaat tai tarkastat lumilinkoa, sammuta moottori ja varmista, että keräin/siipipyörä ja kaikki liikkuvat osat ovat pysähtyneet. Irrota sytytystulpan johto ja pidä johto etäällä pistokkeesta, jotta kukaan ei vahingossa käynnistä moottoria
5. Kairan/siipipyörän ohjausvipu on turvalaite. Älä koskaan ohita sen toimintaa. Tämä tekee koneesta vaarallisen ja voi aiheuttaa henkilövahinkoja.
6. Ohjausvipujen on toimittava helposti molempiin suuntiin ja palaututtava automaattisesti neutraaliin asentoon, kun ne vapautetaan.
7. Älä koskaan käytä lumilinkoa ilman asianmukaisia suojuksia ja muita turvasuojalaitteita, jotka ovat paikallaan ja toimivat.
8. Älä koskaan käytä moottoria sisätiloissa tai huonosti tuuletetussa tilassa. Moottorin pakokaasu sisältää hiilimonoksidia, hajutonta ja tappavaa kaasua.
9. Älä käytä konetta alkoholin tai huumeiden vaikutuksen alaisena.
10. Ole äärimmäisen varovainen työskennellessäsi sorapinnalla tai ylittäessäsi niitä. Pysy valppaana piilotettujen vaarojen tai liikenteen varalta.
11. Ole varovainen vaihtaessasi suuntaa ja ajaessasi rinteissä.
12. Suunnittele lumenheittokuvio niin, että vältät putoamisen kohti ikkunoita, seiniä, autoja jne. Näin vältät mahdolliset kimmojen aiheuttamat omaisuusvahingot tai henkilövahingot.
13. Älä koskaan suuntaa ulostuloa kohti ihmisiä tai alueita, joissa voi tapahtua omaisuusvahinkoja. Pidä lapset ja muut loitolla.
14. Älä ylikuormita koneen kapasiteettia yrittämällä lingota lunta liian nopeasti.
15. Älä koskaan käytä tätä konetta ilman hyvää näkyvyyttä tai valoa. Varmista aina, että seisot ja pidät tiukasti kiinni kahvoista. Kävele, älä koskaan juokse.
16. Katkaise virta kairasta/siipipyörästä, kun kuljetat tai et käytä sitä.
17. Älä koskaan käytä konetta suurilla kuljetusnopeuksilla liukkailla pinnoilla. Katso alas ja taakse ja ole varovainen peruuttaessasi.

TURVALLISET TOIMINTATAVAT

18. Jos koneet alkavat täristä epänormaalisti, sammuta moottori, irrota sytytystulpan johto ja maadoita se moottoria vasten. Tarkasta huolellisesti vaurioiden varalta. Korjaa kaikki vauriot ennen käynnistystä ja käyttöä.
19. Vapauta kaikki ohjausvivut ja sammuta moottori ennen kuin poistut käyttöasennosta (kahvojen takaa). Odota, kunnes kaira/siipipyörä pysähtyy kokonaan, ennen kuin avaat kourukokoonpanon tukkeumia, teet säätöjä tai tarkastuksia.
20. Älä koskaan laita kättäsi poisto- tai keräinaukkoon. Käytä aina mukana toimitettua puhdistustyökalua tyhjennysaukon tukoksen poistamiseen. Älä avaa tukkeutumista kourukokoonpanoa moottorin käydessä. Sammuta moottori ja pysy kahvojen takana, kunnes kaikki liikkuvat osat ovat pysähtyneet ennen tukoksen poistamista.
21. Käytä vain valmistajan hyväksymiä lisälaitteita ja lisävarusteita (esim. pyörän painot, renkaiden leuat, ohjaamo jne.).
22. Älä koskaan koske kuumaan moottoriin tai äänenvaimentimeen
23. Jos ilmenee tilanteita, joita ei käsitellä tässä oppaassa, ole varovainen ja käytä harkintakykyä. Ota yhteyttä jälleenmyyjään saadaksesi apua.

Tukkeutuneen poistoputken tyhjentäminen

Käsikosketus poistokourun sisällä olevaan pyörivään juoksupyörään on yleisin lumilinkoihin liittyvien vammojen syy. Älä koskaan käytä käsiäsi tyhjennysputken puhdistamiseen.

Kourun tyhjentäminen:

1. SAMMUTA MOOTTORI!
2. Odota 10 sekuntia varmistaaksesi, että juoksupyörän siivet ovat lakanneet pyörimästä.
3. Käytä aina puhdistustyökalua, älä käsiäsi

Älä muuta moottoria

Vakavien vammojen tai kuoleman välttämiseksi älä tee moottoriin muutoksia millään tavalla. Säätimen asetuksen muuttaminen voi johtaa moottorin vioittumiseen ja saada sen toimimaan vaarallisilla nopeuksilla. Älä koskaan muuta moottorin säätimen tehdasasetuksia.

TURVALLISET TOIMINTATAVAT

Huolto ja varastointi

1. Älä koskaan peukaloi turvalaitteita. Tarkista niiden oikea toiminta säännöllisesti. Katso tämän oppaan huolto- ja säätöosiot.
2. Ennen kuin puhdistat, korjaat tai tarkastat koneen , vapauta kaikki ohjausvivut ja sammuta moottori. Odota, kunnes ruuvi/siipipyörä pysähtyy kokonaan. Irrota sytytystulpan johto ja maadoitus moottoria vasten estääksesi tahattoman käynnistyksen.
3. Tarkista pulttien ja ruuvien kireys säännöllisin väliajoin, jotta kone pysyy turvallisessa toimintakunnossa. Tarkasta myös kone silmämääräisesti mahdollisten vaurioiden varalta.
4. Älä muuta moottorin säätimen asetusta tai ylinopeuta moottoria.
5. Lumilinkojen ajolevyt ja liukukengät ovat alttiina kulumiselle ja vaurioille. Turvallisuutesi vuoksi tarkista kaikki komponentit säännöllisesti ja vaihda ne vain alkuperäisen laitevalmistajan (OEM) osiin. "Osien, jotka eivät täytä alkuperäisiä varusteita, käyttö voi johtaa virheelliseen toimintaan ja vaarantaa turvallisuuden!"
6. Tarkista säätimet säännöllisesti varmistaaksesi, että ne kytkeytyvät tämän käyttöoppaan osiossa ohjeita varten.
7. Huolla tai vaihda turvallisuus- ja ohjetarrat tarvittaessa.
8. Älä koskaan säilytä konetta, jossa on polttoainetta polttoainesäiliössä, rakennuksessa, jossa on sytytyslähteitä, kuten kuumavesivaraajia, tilanlämmittimiä tai vaatteiden kuivausrumpuja. Anna moottorin jäähtyä ennen kuin laitat sen mihinkään koteloon.
9. Noudata kaasun, öljyn jne. hävittämistä koskevia lakeja ja määräyksiä ympäristön suojelemiseksi.
10. Käytä konetta ennen varastointia muutaman minuutin ajan puhdistaaaksesi lumi koneesta ja estääksesi ruuvien/siipipyörän jäätymisen.
11. Älä koskaan säilytä konetta tai polttoainesäiliötä sisällä, jossa on avotulta, kipinää tai polttonestettä, kuten vedenlämmitin, uuni, vaatteiden kuivausrumpu jne.
12. Katso aina käyttöoppaasta oikeat ohjeet sesongin ulkopuoliseen varastointiin.

PAKETIN SISÄLTÖ

SISÄLLYS

1. Lumilingon päärunko
2. Kahvat / kojelauta
3. Kouru / ränni / ulostulo
4. Pyörät
5. Käyttöohje ja tarvikkeet

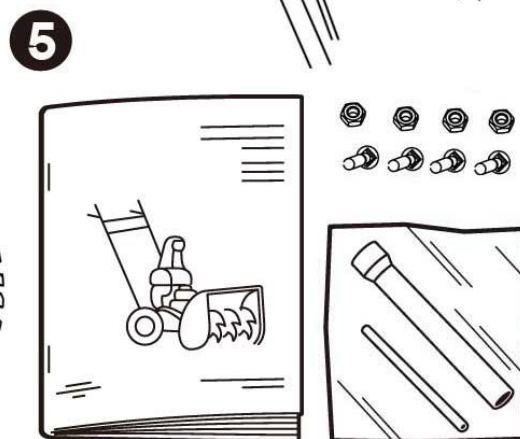
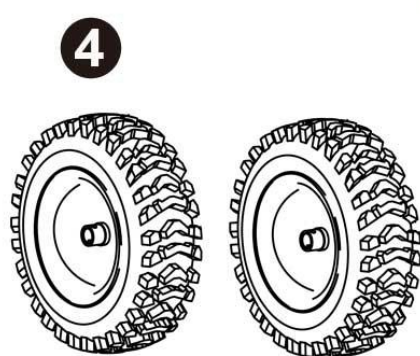
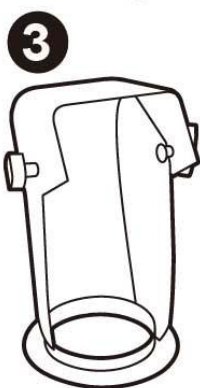
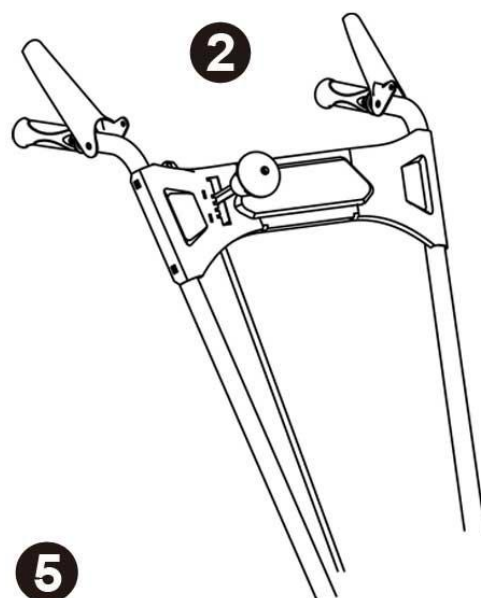
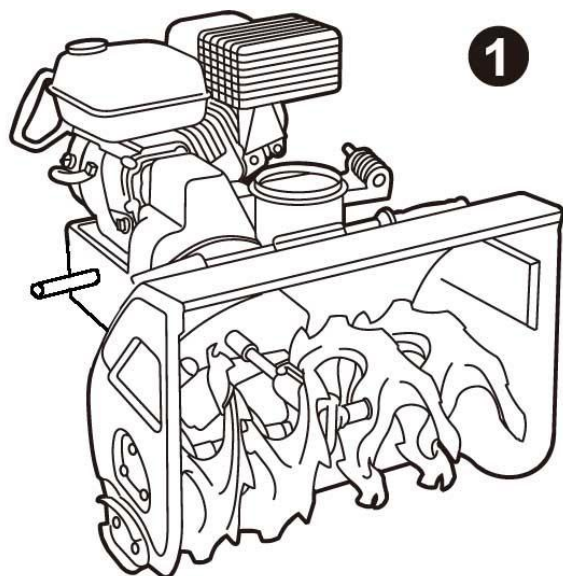

KOKOAMINEN

VAIHE YKSI: asenna paneeli ja kahvat.

Paneeli on esi-asennettu valmiiksi. Sinun tarvitsee vain kiinnittää kaapelit paneeliin.

(1) Liitä käyttökaapeli käyttökytkinvipuun ja ruuvin kaapeli ruuvin kytkinvipuun.

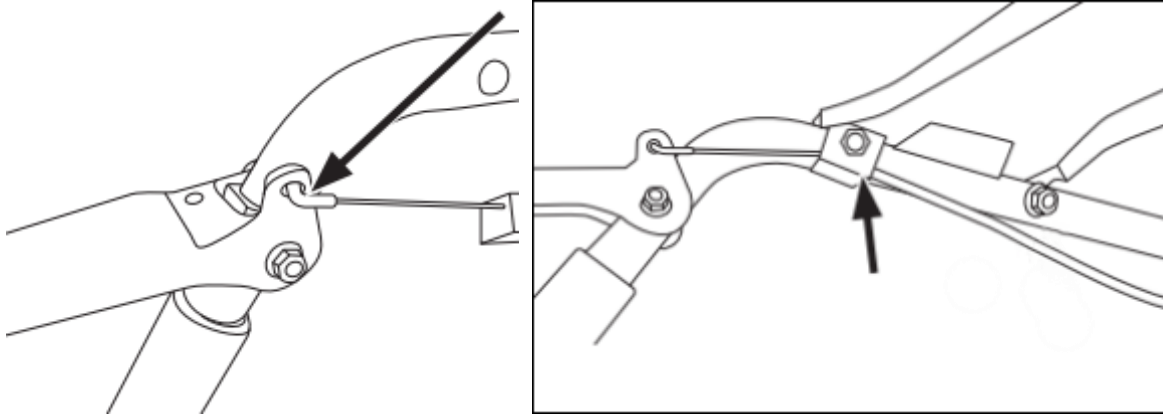

(2) Kiinnitä kahva ohjauspaneeliin ja kiinnitä se pulteilla yhdessä kaapelinpitimen kanssa (asento A).

(3) Ota paneeli ylös & kahvat ja työnnä ne kiinnikkeisiin ja kiinnitä se pulteilla, muttereilla ja aluslevyillä .

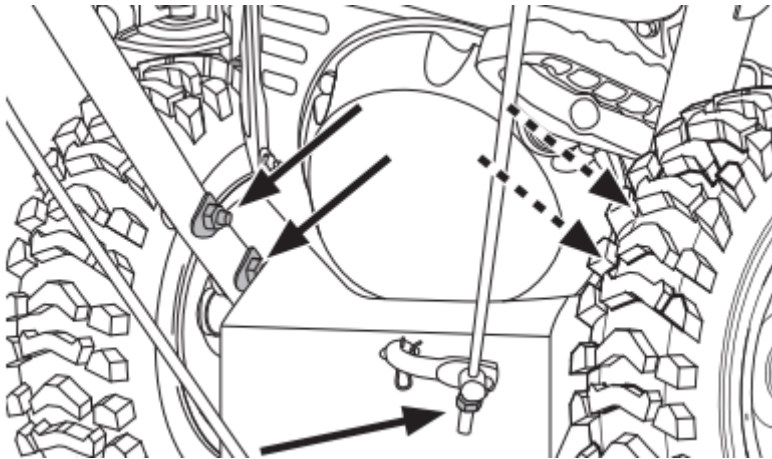

(4) Irrota mutteri hammastangon päästä, kiinnitä vaihteiston varren pää hammaspyörälevyyn ja kiristä lukkomutteri.

(5) Kiinnitä kairan käytön ohjauskaapeli hihnan suojakannessa olevaan kaapelinkiristimeen.

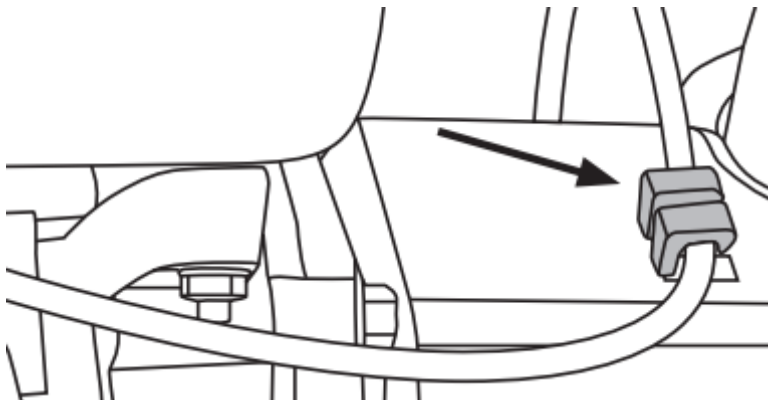

KOKOONPANO

VAIHE 2: asenna kouru

(1) Aseta jousityyny kourun istukan aukkoon alla kuvatulla tavalla.

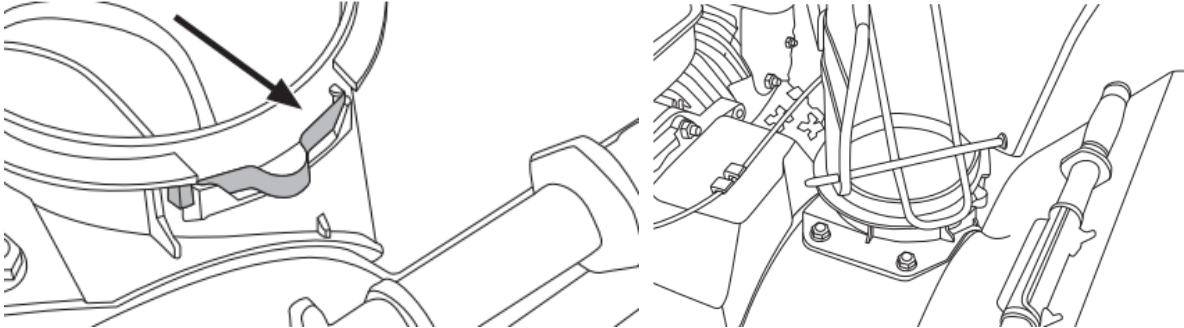

(2) Aseta kouru kourun istukkaan. Kiinnitä etupuristin. Varmista, että se on täysin tiukasti molemmilla puolilla.



(3) Asenna takapuristin ja varmista, että se kohtaa molemmin puolin etupuristimen. Vedä koukut molemmilta puolilta yhteen mukana toimitetuilla ruuveilla.

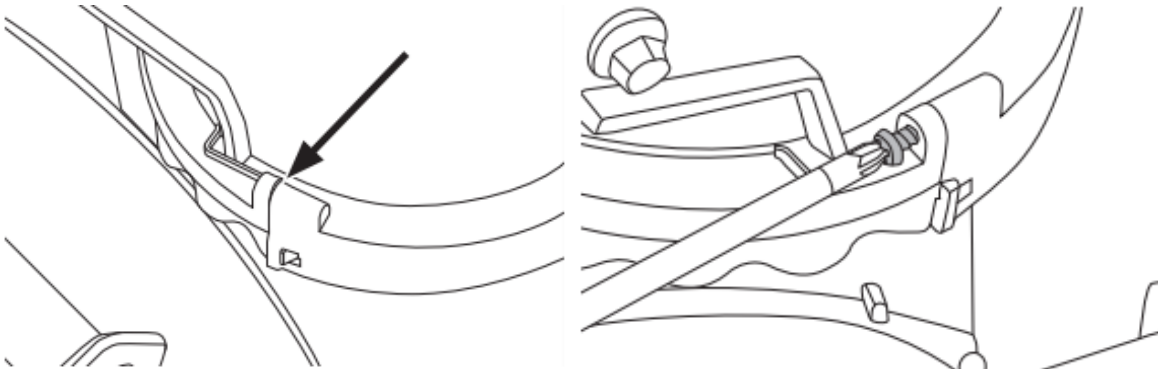

VAIHE KOLME: Asenna pyörät

Työnnä pyörät akselille, kiinnitä lukitustapit ja käännä akselin päädyn päälle.

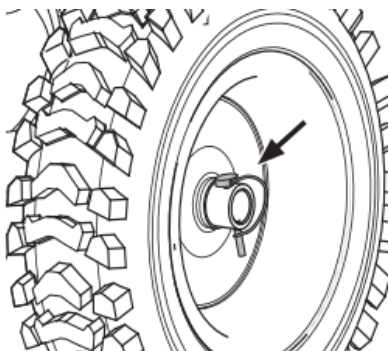

SISÄLTÖ JA OMINAISUUDET



1. Kairan ohjausvipu
2. Vedon ohjausvipu
3. Vaihteen valitsinkahva
4. Kourun kokoonpano
5. Kourun suunnan säätö
6. Ruuvi
7. Liukukengät
8. Moottori

OHJAUSLAITTEET



VAROITUS : Lue, ymmärrä ja noudata kaikkia koneessa ja tässä käsikirjassa olevia ohjeita ja varoituksia ennen käyttöä.

Vaihdevipu

R 1 1 2 3 4

Kuva 1 1

Vaihdevipu sijaitsee paneelissa . Aseta vaihdevipu mihin tahansa asentoon nopeuden säätämiseksi. Katso kuva 1 1.

Eteenpäin

Ajonopeutta (F) on neljä . Asento yksi (1) on hitain ja sijoitus neljä (4) on nopein.

Peruutus

Peruutusnopeutta (R) on kaksi tai vähemmän.

Bensan syöttö

Bensan syötön painaminen pakottaa polttoaineen suoraan moottorin kaasuttimeen helpottamaan käynnistystä kylmällä säällä.

Rikastimen ohjaus



Kuva 1 2

Rikastin sijaitsee moottorin takana ja aktivoituu kääntämällä nuppia myötäpäivään. Rikastinsäätimen aktivointi sulkee kaasuttimen rikastinlevyn ja auttaa moottorin käynnistämässä. Katso kuva 1 2 . _

Kaasun säädin

Kaasuvipu sijaitsee moottorissa. Se säätelee moottorin nopeutta ja sammuttaa moottorin, kun se painetaan kokonaan alas. Katso kuva 1 3 . _

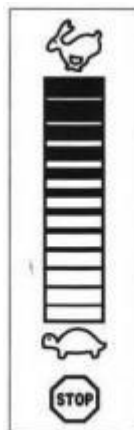

Kuva 1 3

OHJAUSLAITTEIDEN KÄYTTÖ

Kairan ohjaus

Kairan säädin sijaitsee oikeanpuoleisessa kahvassa. Purista ohjauskahvaa kahvaa vasten kytkeäksesi kairat ja aloittaaksesi lumenheittotoiminnon. Vapauta lopettaaksesi. Katso kuva 14 . __



Kuva 14



Kuva 15

Vedon ohjaus

Vedon ohjain sijaitsee vasemmassa kahvassa . Purista ohjauskahvaa kahvaa vasten pyöräkäytön kytkemiseksi. Vapauta lopettaaksesi. Katso kuva 15 . __

Kourun suuntaohjaus

Kouru suunnan säädin (kuva 16 A) sijaitsee ennen lumilingon paneelia, kun taas kourun kannen suunnan säädin (kuva 16 B) sijaitsee paneelissa.

Kierrä kahvaa A (kuva 16 A) oikealle tai vasemmalle muuttaaksesi lumen ulostulon suuntaa.

Siirrä kahvaa B (kuva 16 B) taka- ja etuosa lumenheittoetäisyyden säätämiseksi.

Kuva. 16

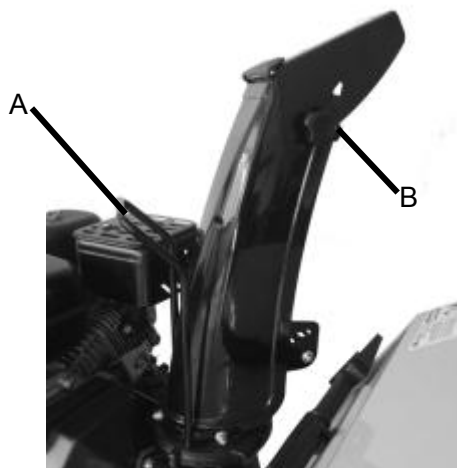

Puhdistustyökalu

VAROITUS : Älä koskaan käytä käsiäsi tukkeutuneen kourun puhdistamiseen. Sammuta moottori ja pysy kahvojen takana , kunnes kaikki liikkuvat osat ovat pysähtyneet ennen tukoksen poistamista .

Kourun puhdistustyökalu kiinnitetään ruuvin kotelon yläosaan asennusklipsillä. Työkalu on suunniteltu

poistamaan tukkeutunut kourukokoonpano.

LUMILINGON KÄYTTÖ

Liukukengät

Aseta liukukengät pintaolosuhteiden mukaan. Säädä ylöspäin kovan lumen mukaan. Säädä alaspäin, kun työskentelet soralla tai murskatuilla kivipinnoilla.

Rekylikäynnistimen kahva

Tätä kahvaa käytetään moottorin manuaaliseen käynnistämiseen.

Sähkökäynnistimen pistorasia

Kaksinapaisen ulkokäyttöisen jatkojohdon käyttöä ja 230V /110V virtalähde.

HUOMAA: Tässä koneessa ei ole jatkojohtoa.

Kairat

Kytettynä kairat pyörivät ja vetävät lunta kairan koteloon .

Kourujen kokoonpano

Kairan koteloon vedetty lumi poistetaan kourukokoonpanosta .

Bensatankin korkki

Avaa korkki ja lisää bensiiniä polttoainesäiliöön .

Öljyn täyttö

Moottoriöljyn taso voidaan tarkistaa ja öljyä lisätä öljytäytön kautta!

Ennen moottorin käynnistämistä

Älä käynnistä moottoria ennen kuin se on täytetty öljyllä. Moottori voi vaurioitua vakavasti ilman öljyä.

1. Aseta kone tasaiselle tasolle.
2. Löysää mittatikka ja lue öljytaso. Katso kuva 17
3. Öljytason tulee olla "HIGH" ja "LOW" -merkkien välissä. Katso kuva 17
4. Täytä öljyllä FULL-merkkiin asti. Katso kuva 17 .
5. Käytä hyvälaatuista öljyä, joka on merkitty API service SF, SG tai SH.
Käytä SAE 5W30 öljyä. Käytä SAE OW30 öljyä alle -18 C lämpötiloissa
Älä käytä SAE 10W40.

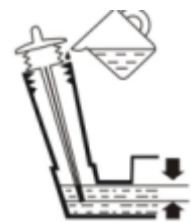

Kuva 17



Bensiini

VAROITUS : Ole erittäin varovainen, kun käsittelet bensiiniä erittäin helposti

syttyvää ja höyryt ovat räjähtäviä. Älä koskaan tankkaa konetta sisätiloissa tai moottorin ollessa kuuma tai käynnissä. Sammuta savukkeet, sikarit, piiput ja muut sytytyslähteet.

- Säilytä bensiini puhtaassa, hyväksytyssä astiassa ja pidä korkki paikallaan säiliössä.
- Varmista, että säiliö, johon kaadat bensiiniä, on puhdas eikä siinä ole ruostetta tai muita vieraita hiukkasia.

LUMILINGON KÄYTTÖ

HUOMAA: Polttoaineen täyttöaukon sisällä saattaa olla muovinen pölykorkki / sinetti.

Poista ja hävitä, jos sellainen on.

- Täytä polttoainesäiliö aina ulkona ja käytä suppiloa tai juoksuputkea roiskumisen estämiseksi .
- Täytä polttoainesäiliö puhtaalla, tuoreella, lyijyttömällä bensiinillä.
- Älä koskaan täytä polttoainesäiliötä kokonaan. Täytä säiliö 1/2" tarkkuudella ylhäältä antamaan tilaa polttoaineen laajenemiselle.
- Muista pyyhkiä pois roiskunut polttoaine ennen moottorin käynnistämistä.

Moottorin käynnistäminen

1. Kiinnitä sytytystulpan johto sytytystulppaan. Varmista, että sytytystulpan johdon päässä (kumisuojaus sisällä) oleva metallilenkki on kiinnitetty tiukasti sytytystulpan metallikärjen päälle.
2. Varmista, että sekä ruuvin ohjain että ajo-ohjain ovat neutraali (vapautettu) asennossa.
3. Siirrä kaasuvipu ylös FAST-asentoon. Aseta virta-avain aukkoon. Varmista, että se napsahtaa paikalleen. **Älä yritä kääntää avainta.**

HUOMAA : Moottori ei voi käynnistyä ilman, että avain on työnnetty kokonaan virtalukkoon.

Sähkökäynnistin

Varmista, että kotisi johdotus on kaksijohtiminen suojamaadoitettu järjestelmä. Kysy valtuutetulta sähköasentajalta, jos et ole varma.



VAROITUS: Valinnainen sähkökäynnistin on varustettu maadoitetulla kaksijohtimisella virtapistokkeella, ja se on suunniteltu toimimaan 230 voltin AC kotitalousvirralla. Sitä on aina käytettävä asianmukaisesti maadoitettuun kaksinapaiseen pistorasiaan, jotta vältetään sähköiskun mahdollisuus.

Jos kotisi johdotusjärjestelmä ei ole maadoitettu, älä käytä tätä sähkökäynnistintä missään olosuhteissa.

Jos kotisi sähköjärjestelmä on maadoitettu, mutta kaksireikäistä jatkojohtoa ei ole saatavilla, älä käytä lumilingon sähkökäynnistintä.

Noudata kaikkia ohjeita huolellisesti ennen sähkökäynnistimen käyttöä.

Jos sinulla on kaikki edellä mainitut, toimi seuraavasti:

- 1) Liitä jatkojohto moottorin pinnalla olevaan pistorasiaan. Liitä jatkojohdon toinen pää 230 voltin maadoitettuun vaihtovirtapistoriasiaan hyvin ilmastoidussa tilassa.
- 2) Kierrä rikastin FULL rikastin -asentoon (johdon moottorin käynnistystä varten).

HUOMAA : Jos moottori on jo lämmin, aseta rikastin OFF-asentoon FULL sijaan .

- 3) Työnnä bensansyöttöä käynnistääksesi moottorin uudelleen lämpimällä käynnistyksellä ja varmista, että se peittää ilmareiän rikastimen keskellä, kun painat bensansyöttöpainiketta .

HUOMAA : ÄLÄ käytä pohjustetta lämpimän moottorin käynnistämiseen uudelleen lyhyen sammutuksen jälkeen.

- 4) Käynnistä moottori painamalla käynnistyspainiketta.
- 5) Kun moottori käynnistyy, vapauta käynnistyspainike.
- 6) Kun moottori lämpenee, käännä rikastin hitaasti OFF-asentoon. Jos moottori horjuu, käännä rikastin nopeasti takaisin FULL-asentoon ja sitten hitaasti uudelleen OFF-asentoon.

- 7) Kun irrotat jatkojohdon, irrota aina sen pää pistorasiasta ja irrota vastakkainen pää lumilingosta.

LUMILINGON KÄYTTÖ

Rekyylikäynnistin

1. Käännä rikastin FULL rikastin asentoon (kylmä moottorin käynnistys).

HUOMAA : Jos moottori on jo lämmin, aseta rikastin OFF-asentoon FULL sijaan.

2. Paina bensansyöttöä kaksi tai kolme kertaa moottorin kylmäkäynnistystä varten, varmistaen, että peitit rikastimen keskellä oleva tuuletusaukko työnnettäessä.

HUOMAA : ÄLÄ käytä bensansyöttöä lämpimän moottorin käynnistämiseen uudelleen lyhyen sammutuksen jälkeen.

HUOMAA : Lisäpainallukset bensansyötössä saattaa olla tarpeen, jos lämpötila on alle -10°C .

3. Tartu käynnistyskahvaan ja vedä köysi hitaasti ulos. Kohdassa, jossa köyden vetäminen on hieman vaikeampaa, anna köyden hitaasti vetäytyä.
4. Vedä käynnistyskahvasta lujalla, nopealla vedolla. Älä vapauta kahvaa ja anna sen napsahtaa taaksepäin. Pidä käynnistyskahvasta kiinni ja anna sen vetäytyä hitaasti.
5. Kun moottori lämpenee, käännä rikastin hitaasti OFF-asentoon. Jos moottori horjuu, käännä rikastin nopeasti takaisin FULL-asentoon ja sitten hitaasti uudelleen OFF-asentoon.

HUOMAA : Anna moottorin lämmetä muutaman minuutin ajan käynnistämisen jälkeen. Moottori ei kehitä täyttä tehoa ennen kuin se saavuttaa käyttölämpötilansa .

Moottorin pysäyttäminen

Käytä moottoria muutama minuutti ennen pysäyttämistä, jotta kosteus poistuu moottorista.

Voit estää käynnistyslaitteen mahdollisen jäätyksen toimimalla seuraavasti:

Sähkökäynnistin

1. Liitä jatkojohto moottorin sähkökäynnistimen pistorasiaan ja sitten 230 voltin vaihtovirtapistorasiaan.
2. Kun moottori on käynnissä, paina käynnistyspainiketta ja anna käynnistimen pyöriä muutaman sekunnin ajan. Käynnistimestä kuuluva ääni on normaalia. Moottorin käynnistin ei ole vaurioitunut.
3. Kun irrotat jatkojohdon, irrota aina sen pää pistorasiasta ennen kuin irrotat vastakkaisen pää lumilingosta.
4. Siirrä kaasuvipu OFF - asentoon.
5. Irrota virta-avain ja säilytä se turvallisessa paikassa.
6. Pyyhi kaikki lumi ja kosteus moottoria ympäröivältä alueelta sekä ajo-ohjaimen ja kairan säätimen ympäriltä ja ympäriltä . Kytke ja vapauta myös molemmat säätimet useita kertoja.

Rekyylikäynnistin

1. Kun moottori on käynnissä, vedä käynnistysnarusta nopealla jatkuvalla täyskäden iskulla kolme tai neljä kertaa. Käynnistysköydestä vetämällä kuuluu kova kolina, joka ei ole haitallista koneelle .
2. Siirrä kaasuvipu OFF - asentoon.
3. Poista virta-avain ja säilytä se turvallisessa paikassa.
4. Pyyhi kaikki lumi ja kosteus moottorin ympäriltä sekä ajo-ohjaimen ja sen ympäristön alueelta useita kertoja

LUMILINGON KÄYTTÖ

Kourujen puhdistustyökalu

Kourun puhdistustyökalu kiinnitetään kätevästi ruuvin kotelon takaosaan asennusklipsillä. Jos lumi ja jää tukkeutuvat kourun kokoonpanoon käytön aikana, puhdista kourun ja kourun aukko turvallisesti seuraavasti .

1. Vapauta sekä kairaohjain että ajo-ohjain.
2. Pysäytä moottori irrottamalla virta-avain.
3. Irrota puhdistustyökalu pidikkeestä, joka kiinnittää sen kairan kotelon takaosaan. .



VAROITUS : Äänenvaimennin, moottori ja ympäröivät alueet kuumenevat ja voivat aiheuttaa palovammoja. Älä koske.

4. Käytä puhdistustyökalun lapion muotoista päätä irrottaaksesi ja kaavitaksesi lumen ja jään, joka on muodostunut kourun kokoonpanoon ja sen lähelle.
5. Kiinnitä puhdistustyökalu uudelleen ruuvin kotelon takaosassa olevaan kiinnityspidikkeeseen, aseta virta-avain takaisin paikalleen ja käynnistä lumilingon moottori .
6. Seisten kuljettajan asennossa (lumilingon takana), käytä ruuvin säädintä muutaman sekunnin ajan poistaaksesi jäljellä olevan lumen ja jään kourukokoonpanosta.

Ajon aktivointi

1. Kaasuvivun ollessa nopea(kani) -asennossa, siirrä vaihdevipu neljästä eteenpäin (F) tai taaksepäin (R) -asentoon . Valitse lumiolosuhteisiin sopiva nopeus ja sinulle sopiva vauhti.

HUOMAA : Kun valitset ajonopeutta, käytä hitaampia nopeuksia, kunnes tunnet lumilingon toiminnan ja tunnet sen.

2. Purista kairan säädintä kahvaa vasten, niin ruuvi kääntyy. Vapauta se ja ruuvit pysähtyvät.
3. Purista ajo-ohjainta kahvaa vasten ja lumilinko liikkuu. Vapauta se ja ajoliike pysähtyy.

TÄRKEÄÄ: ÄLÄ KOSKAAN siirrä vaihdevipua (muuta nopeutta tai ajosuuntaa) ennen kuin vapautat ensin ajo-ohjaimen ja pysäytät lumilingon kokonaan. Tämä johtaa lumilingon käyttöjärjestelmän ennenaikaiseen kulumiseen.

HUOLTO

Voitelu



VAROITUS : Ennen voitelua, korjata tai tarkastaa, irrota kaikki säätimet ja sammuta moottori. Odota, kunnes kaikki liikkuvat osat ovat paikallaan pysähtyä kokonaan.

Vaihteen akseli

Vaihteisto (kuusio) akseli on voideltava vähintään kerran kaudessa tai 25 käyttötunnin välein .

1. Irrota alempi rungon kansi irrottamalla kaksi sen kiinnitysruuvia.
2. Levitä kevyt pinnoite jokasään monikäyttöistä rasvaa kuusioakseliin. Katso kuva 18.

TÄRKEÄÄ : Vältä öljyn roiskumista kumisen kitkapyörän ja alumiinisen käyttölevyn päälle.

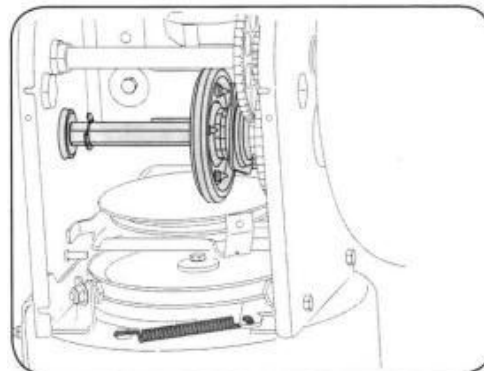

Kuva 18

Pyörät

Irrota molemmat pyörät vähintään kerran kaudella. Puhdista ja voitele akselit monikäyttöisellä autorasvalla ennen pyörien asentamista takaisin.

Kourun suuntaohjaus

Kerran kaudella ohjaussauva on voideltava vaseliinilla, pellavansiemenöljyllä, mineraaliöljyllä, parafiinivahalla tai 3-in1-öljyllä.

Kairan akseli

Irrota ruuvien akselin leikkaustapit vähintään kerran kaudella. Suihkuta voiteluainetta akselin sisään, akselin ympärille välikkeet. Voitele myös osoitteesta löytyvät laippalaakerit akselin kummastakin päästä . Katso kuva 19.

Vaihdekotelo

Ruuan vaihteistokotelo on täytetty rasvalla ja sinetöity tehtaalla. Jos purettu mistä tahansa syystä, voitele kahdella unssilla uutta rasvaa .

HUOMAA : Älä täytä vaihteistokotelo liikaa. Vahinkoa tiivisteet voivat johtaa. Varmista, että ilmanpoistotulppa on rasvaton paineen poistamiseksi .

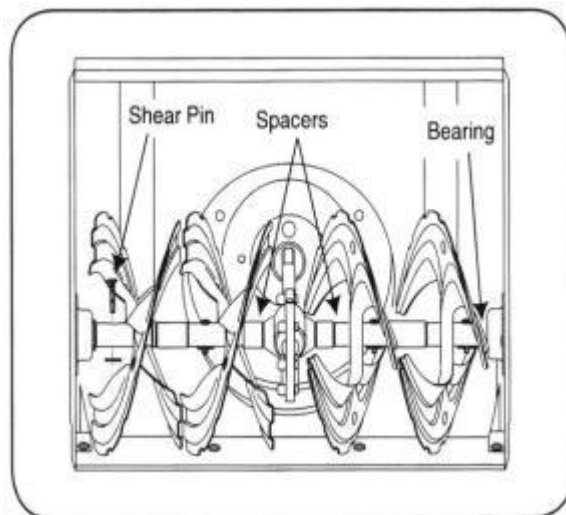

Kuva 19

HUOLTO

Leikkauslevy ja liukukengät

Lumilingon pohjassa oleva leikkauslevy ja liukukengät ovat alttiina kulumiselle. Ne on tarkastettava säännöllisesti ja vaihdettava tarvittaessa.

Liukukengät irrotetaan seuraavasti:

1. Irrota neljä vaunun pulttia ja kuusiolaippa mutterit, jotka kiinnittävät ne lumilinkoon.
2. Kokoa uudet liukukengät neljällä pultilla (kaksi kummallakin puolella) ja kuusiolaippamutterit. Katso kuva 20 . _

Leikkauslevyn poistaminen:

1. Irrota vaunun pultit ja kuusiomutterit, jotka kiinnittävät sen lumilingon koteloon.
2. Kokoa uusi leikkauslevy ja varmista, että päät ovat kunnossa vaunun pultit ovat kotelon sisäpuolella. Kiristä tiukasti. Katso kuva 20 . _

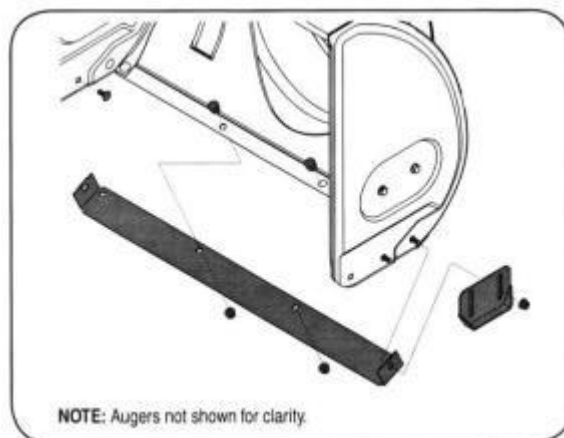

Kuva 20

Kierukkahihnan vaihto

Irrottaaksesi ja vaihtaaksesi lumilinkoruuvien hihnan, toimi seuraavasti:

1. Irrota hihnan suojus laitteen etupuolelta moottori irrottamalla kaksi itseporautuvaa ruuvia.
HUOMAA: Tyhjennä bensiini lumilingosta tai laita muovia kaasukorkin alle. Katso kuva 21.
2. Käännä lumilinko varovasti ylös ja eteenpäin niin, että se lepää ruuvikotelon päällä. Irrota rungon kansi lumilingon alapuolelta irrottamalla neljä itsekierteistä ruuveja, jotka kiinnittävät sen. Katso kuva 22 . _
3. Rullaa ruuvien hihna pois moottorin hihnapyörältä. Katso kuva 23 . _
4. a. Löysää ja irrota olkapääruuvi, joka toimii vyön pidikkeenä.
b. Irrota tukikannattimen jousi rungosta. Katso kuva 24 .
5. Irrota hihna ruuvipyörän ympäriltä ja liu'uta hihna tukikannattimen väliin ja kairan hihnapyörä. Kokoa ruuvien hihna noudattamalla ohjeita käänteisessä järjestyksessä. Katso kuva 25 .

HUOMAA: ÄLÄ unohda asentaa olkaruuvia takaisin ja kytkeä jousi takaisin runkoon vaihtoruuvihihnan asennuksen jälkeen.

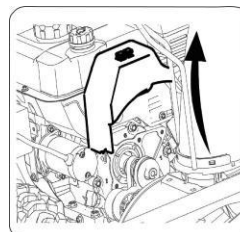

Kuva 21

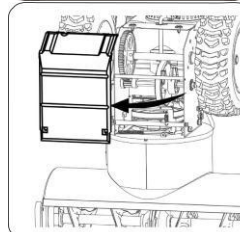

Kuva 22

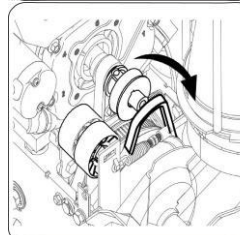

Kuva 23

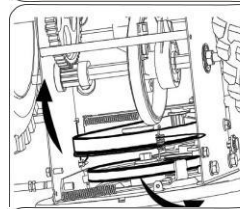

Kuva 24

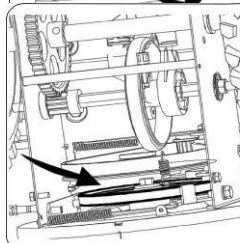

Kuva 25

HUOLTO

Kairat

- Kaira on kiinnitetty kierreakseliin kahdella leikkaustapilla ja sokalla nastat. Jos kaira osuu a vieras esine tai jäätukos, lumilinko on suunniteltu siten, että tapit voivat leikkautua. Katso kuva 26.
- Jos ruuvit eivät käänny, tarkista, ovatko tapit katkenneet. Yksi sarja vaihtoleikkaustappeja on toimitettu lumilingon mukana. Kun vaihdat tappeja, suihkuta öljyä voiteluainetta akseliin ennen uusien tappien asentamista.

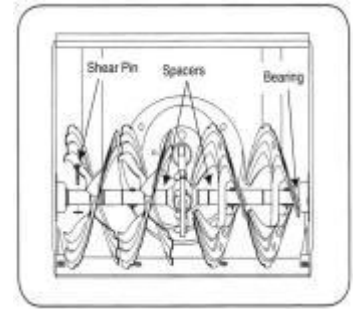

Kuva 26

Vetohihnan vaihto

Irrota ja vaihda lumilingon ruuvihhna seuraavasti:

1. Irrota hihnan suojus moottorin etuosasta irrottamalla kaksi itseporautuvaa ruuvia. Katso kuva 27 . _

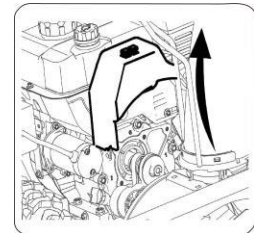

Kuva 27

HUOMAA: Tyhjennä bensiini lumilingosta tai aseta muovipala kaasukorkin alle.

2. Käännä lumilinko varovasti ylös ja eteenpäin niin, että se lepää ruuvikotelon päällä. Irrota rungon kansi lumilingon alapuolelta irrottamalla neljä itseporautuvaa ruuvia, jotka kiinnittävät sen. Katso kuva 28 _ _

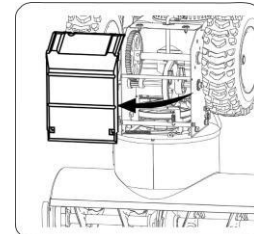

Kuva 28

3. a. Tartu välipyörään ja käännä sitä oikealle.
b. Rullaa ruvin hihna pois moottorin hihnapyörältä.
c. Nosta käyttöhihna pois moottorin hihnapyörältä. Katso kuva 29 . _
4. Liu'uta käyttöhihna pois hihnapyörältä kitkapyörän ja kitkapyörän väliin. Katso kuva 30 . _

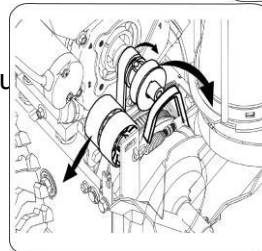

Kuva 29

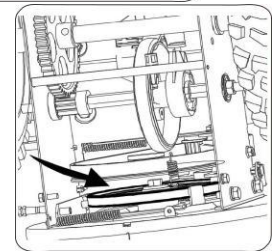

Kuva 30

Kitkapyörien irrotus

Jos lumilinko ei aja ajo-ohjaimen ollessa kytkettynä ja ajovaijerin säätö ei onnistu, kitkapyörä saattaa olla tarpeen vaihtaa . Noudata alla olevia ohjeita.

1. Tarkista kitkapyörässä kulumisen tai halkeilun merkkejä ja vaihda tarvittaessa .
 - Aseta vaihdevipu kolmanteen eteenpäin (F3) -asentoon.
 - Tyhjennä bensa lumilingosta tai aseta muovitiiviste bensakorkin alle.
 - Käännä lumilinko varovasti ylös ja eteenpäin niin, että se lepää ruuvikotelon päällä
2. a. Irrota rungon kansi lumilingon alapuolelta irrottamalla neljä itseporautuvaa ruuvia, jotka kiinnittävät sen.
b. Irrota oikea pyörä irrottamalla ruuvi ja aluslevy, jotka kiinnittävät sen akseliin. Katso kuva 31 . _
3. Irrota varovasti kuusiomutteri ja aluslevy, joka kiinnittää . Ks . kuva 32. Kuusioakselin lumilingon runkoon ja napauta kevyesti akselin päätä irrottaaksesi kuulalaakerin rungon oikealta puolelta.

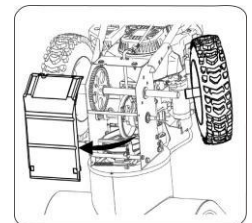

Kuva 31

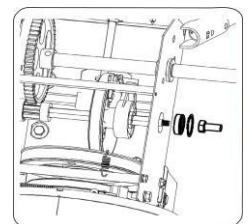

Kuva 32

HUOLTO

4. Aseta kuusioakseli varovasti alaspäin ja vasemmalle ennen kuin liu'utat kitkapyöräkokoospanon varovasti pois akselilta.

HUOMAA : Jos vaihdat kitkapyöräkokoospanon kuten kokonaan, hävitä kulunut osa ja liu'uta uusi osa kuusioakselille. Noudata kitkapyörän yläpuolella olevia ohjeita ja vaihda vain kumirengas, toimi seuraavasti . Katso kuva 33 . _

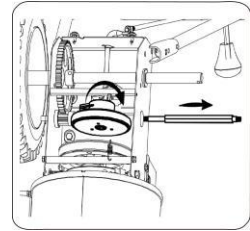

Kuva 33

5. Liu'uta kitkapyöräkokoospano takaisin kuusioakselille ja noudata yllä olevia vaiheita päinvastaisessa järjestyksessä komponenttien kokoamiseksi.

Moottoriöljyn tarkistus

1. Varmista, että moottori on pystyasennossa ja vaakasuorassa .
2. Ruuvaa öljyntäyttökorkki irti öljyntäyttöputkesta ja pyyhi mittatikku puhtaaksi. Katso kuva 34.
3. Kierrä öljykorkki takaisin öljyntäyttöputkeen. Kiristä tiukasti.
4. Ruuvaa irti ja poista öljyntäyttökorkki öljyntäyttöputkesta. Huomioi öljytaso. jos mittatikuun öljylukema on alle " **MATALA** " merkki, lisää hitaasti öljyä niin, että se saavutetaan " **KORKEA** " taso . Katso kuva 35.
5. Kierrä öljyntäyttökorkki takaisin öljyntäyttöputkeen . Kiristä tiukasti.
6. Pyyhi läikkinyt öljy pois.

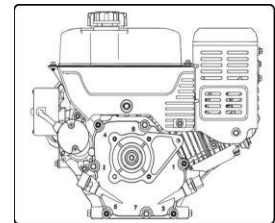

Kuva 34

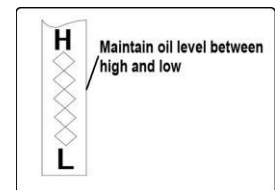

Kuva 35

Moottoriöljyn VAIHTO

Moottorivaurioiden välttämiseksi, on tärkeää:

- Tarkista öljytaso ennen jokaista käyttöä ja viiden käyttötunnin välein.
- Vaihda öljy kahden ensimmäisen käyttötunnin jälkeen ja sen jälkeen 25 käyttötunnin välein .
- Moottorin tulee olla edelleen lämmin, mutta ei kuuma viimeaikaisesta käytöstä.

1. Paikanna öljyn tyhjennystulppa, katso kuva 34.
2. Varmista, että kaasun korkki on kiinni ja kiristetty kunnolla.
3. Puhdista öljyn tyhjennystulpan ympärillä oleva alue, katso kuva 34 .
4. Aseta hyväksytty kierrätettävä öljysäiliö öljyn tyhjennystulpan alle.
5. Irrota öljyn tyhjennystulppa ja tyhjennä öljy.

Recommended Oil Usage	
Multi Grade SAE 5W-30 or SAE 15W-50	Non-Multi Grade SAE 30
Synthetic Multi Grade SAE 5W-30	
-30 F (-35 C)	0 F (-18 C)
0 F (-18 C)	32 F (0 C)
32 F (0 C)	40 F (4 C)
40 F (4 C)	60 F (16 C)
60 F (16 C)	80 F (27 C)
80 F (27 C)	100 F (38 C)
100 F (38 C)	140 F (60 C)

Kuva 36

Huomautus : Käytetty öljy on toimitettava asianmukaiseen keräyspisteeseen.

6. Asenna öljyn tyhjennystulppa ja kiristä se tiukasti.
7. Täytä moottori suositellulla öljyllä, katso Suositeltu öljyn käyttötaulukko, moottorin öljytilavuus on 26 unssia.
8. Pyyhi läikkinyt öljy pois.

HUOLTO

Sytytystulpan tarkistus

Tarkista sytytystulppa vuosittain tai 100 käyttötunnin välein

1. Puhdista sytytystulpan ympärillä oleva alue.
2. Irrota ja tarkasta sytytystulppa .
3. Vaihda sytytystulppa, jos posliini on haljennut tai jos elektrodit ovat kuoppaisia, palaneita tai likaantuneita .
4. Tarkista elektrodiväli rakotulkilla ja aseta väli arvoon 0,030 (0,76 mm) jos välttämätöntä. Katso kuva 37.
5. Asenna sytytystulppa takaisin ja kiristä tiukasti .

HUOMAUTUS: Vaihdoissa on käytettävä vastussytytystulppaa. Ota yhteyttä jälleenmyyjään tai paikalliseen edustajaan sytytystulpan vaihtoa varten.

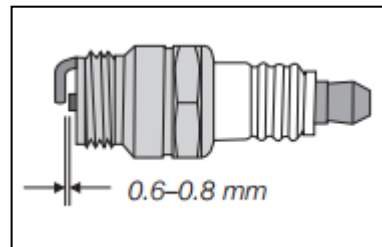

Kuva 37

Kaasutin

Jos epäilet kaasuttimesi säätöä, ota yhteyttä jälleenmyyjään tai paikalliseen edustajaan, moottorin suorituskyky ei saa vaikuttaa korkeintaan 7000 jalan (2134 metrin) korkeudessa. Jos haluat käyttää korkeammalla, ota yhteyttä jälleenmyyjään tai paikalliseen edustajaan .

Moottorin nopeus



VAROITUS : Vältä vakava loukkaantuminen tai kuolema . ÄLÄ muuta moottoria millään tavalla . Säätimen asetuksen muuttaminen voi saada moottorin ja laitteet toimimaan vaarallisilla nopeuksilla . ÄLÄ KOSKAAN muuta moottorin säätimen tehdasasetuksia .

Moottorin käyminen tehtaalla asetettua nopeutta nopeammin on vaarallista.

HUOLTO JA SÄÄDÖT

Ohjauslangan säätö

Pitkän käytön jälkeen tai kun hihnat on säädetty tai vaihdettu, myös ohjausjohdot on säädettävä , katso kuva 38 .

1. Nosta lumilinko eteenpäin ja lepäämään kairan kotelon päällä.
2. Työnnä lanka jousen läpi niin, että kierreosa tulee näkyviin.
3. Pidä kiinni kierteitetystä osasta ja säädä mutteria tai kunnes oikea asetus saadaan.
4. Vedä vaijeri uudelleen jousen läpi, Kiinnitä vaijeri kytkinvivun yläosaan sama säätö molemmilla puolilla.

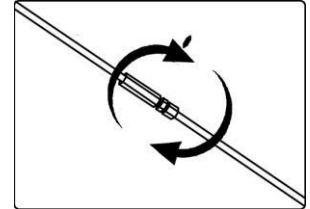

Kuva 38

Liukukengän säätö

Kengän ja maan välistä tilaa voidaan säätää . Katso kuva 39.

- Tiivistä lumenpoistoa varten tasaisella alustalla nosta liukukengät korkeammalle ruuvin kotelossa .
- Käytä keski- tai ala-asentoa, kun raivattava alue on epätasainen, kuten sora-ajotieltä .

Voit säätää liukukengät seuraavasti:

1. Löysää neljä kuusiomutteria (kaksi kummallakin sivulla) ja vaunun pultit. Siirrä liukukengät haluttuun asentoon .
2. Varmista, että liukukengän koko pohjapinta on maata vasten, jotta vältetään liukukengän epätasainen kuluminen .
3. Kiristä mutterit ja pultit kunnolla.

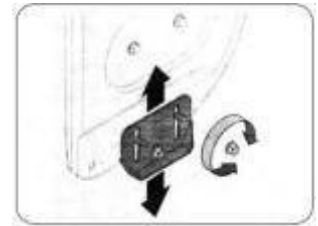

Kuva 39

Rengaspaineet

Ennen käyttöä, tarkista paine ja vähennä paine 15 psi:n ja 20 psi:n välille (voit myös katsoa renkaaseen painettuja teknisiä tietoja). Jos rengaspaineet eivät ole samat molemmissa renkaissa, yksikkö voi vetää jommallekummalle puolelle.

VARASTOINTI SESONGIN ULKOPUOLELLA



Moottorin valmistelu

VAROITUS: Älä koskaan säilytä lumilinkoa bensaa polttoainesäiliössä sisätiloissa tai huonosti tuuletetuissa tiloissa, joissa polttoainehöyryt voivat päästä avotuleen, kipinään tai varoitusvaloon, kuten uuniin, vedenlämmittimeen, vaatteiden kuivausrumpuun tai kaasulaitteeseen.

HUOMAA : On tärkeää estää kumikerrostumien muodostuminen moottorin olennaisiin polttoainejärjestelmän osiin, kuten kaasuttimeen, polttoainesuodattimeen, polttoaineletkuun tai säiliöön varastoinnin aikana.

VAROITUS : Alkoholisekoitetut polttoaineet (sis. etanolia tai metanolia) voivat vetää puoleensa kosteutta, mikä johtaa erottumiseen ja happojen muodostumiseen varastoinnin aikana. Hapan kaasu voi vahingoittaa moottorin polttoainejärjestelmää varastoinnin aikana.



Moottoriongelmiin välttämiseksi polttoainejärjestelmä on tyhjennettävä ennen varastointia vähintään 30 päiväksi. Valmistele lumilinko varastointia varten noudattamalla näitä ohjeita:

VAROITUS: Tyhjennä polttoaine hyväksytyyn säiliöön ulkona, poissa avotulesta. Varmista, että moottori on viileä. Älä tupakoi. Lämpimällä säällä moottoriin jäänyt polttoaine huononee ja aiheuttaa vakavia käynnistysongelmia.

1. Poista kaikki- bensiini kaasuttimeesta ja polttoainesäiliöstä estääksesi kumijäämien muodostumisen näihin osiin ja vahingoittamasta moottoria.



2. Käytä moottoria, kunnes polttoainesäiliö on tyhjä ja se pysähtyy polttoaineen puutteen vuoksi.

3. Tyhjennä kaasutin painamalla astian tyhjennysosaa ylöspäin, joka sijaitsee kaasuttimen kannen alla .

VAROITUS: Älä tyhjennä kaasutinta, jos käytät polttoaineen stabilointiainetta. Älä koskaan käytä moottorin tai kaasuttimen puhdistusaineita polttoainesäiliössä, sillä se voi aiheuttaa pysyviä vaurioita.

HUOMAA: Polttoaineen stabilointiaine (kuten STA-BIL) on hyväksyttävä vaihtoehto minimoimaan polttokumikerrostumien muodostumista varastoinnin aikana . Lisää stabilointiainetta polttoainesäiliössä tai säilytysastiassa olevaan bensiiniin, noudata aina stabilointiainesäiliössä olevaa sekoitussuhdetta . Käytä moottoria vähintään 10 minuuttia stabilointiaineen lisäämisen jälkeen, jotta se pääsee kaasuttimeen . Älä tyhjennä kaasutinta, jos käytät polttoaineen stabilointiainetta.

4. Irrota sytytystulppa ja kaada yksi unssi moottoriöljyä sytytysreiän kautta sylinteriin. Peitä sytytystulpan reikä rievulla ja pyöritä moottoria useita kertoja, jotta öljy jakautuu. Vaihda sytytystulppa.

Lumilingon valmistelu

1. Säilytettäessä lumilinkoa tuulettamattomassa tai metallisessa säilytysvajauksessa, on

huolehdittava laitteiden ruostesuojauksesta käyttämällä kevyttä öljyä tai silikonია, pinnoittaa laite, erityisesti ketjut, jouset, laakerit ja kaapelit.

2. Poista kaikki lika moottorin ja laitteiden ulkopuolelta.
3. Noudata tämän käsikirjan Huolto-osan voiteluohjeita.
4. Säilytä laitteita puhtaassa ja kuivassa paikassa.

Tuote on hävitettävä sähkö- ja elektroniikkaromun jätelainsäädännön mukaisesti.

TAKUU:

Tuotteen takuu-aika on 12 kuukautta. Takuu alkaa ostopäivästä lukien. Maahantuoja vastaa epäkuntoon menneen laitteen tai osien korvaamisesta, materiaali- ja valmistusvikojen osalta, ainoastaan jos ne todetaan tarkastuksessa vialliseksi.

Ostajan tulee aina takuuvaatimuksen yhteydessä esittää kassakuitti, ostolasku, takuutodistus tai lähetyslista joista ilmenee ostopäivämäärä, paikka ja hinta. Tuote on palautettava täydellisenä, ilman että mitään osia on irrotettu, varustettuna selostuksella toimintahäiriöistä. Takuu ei sisällä: Kuljetus- ja varastointivaurioita. Vahinkoja, jotka ovat aiheutuneet normaalista kulumisesta, väärästä käytöstä tai asiattomasta käsittelystä. Jos kone on avattu, osia vaihdettu, korjattu tai muutettu. Mitään välillisiä kustannuksia, kuten esimerkiksi korjauskustannuksia jos ne on suoritettu ilman maahantuojan hyväksyntää.