

Lue käyttöohjeet huolellisesti ennen laitteen käyttöä ja noudata kaikkia annettuja ohjeita. Säilytä ohjeet myöhempää tarvetta varten.
Läs noggrant igenom bruksanvisningen innan du använder apparaten och följ alla angivna instruktioner. Spara instruktionerna för senare behov.
Read the instruction manual carefully before using the appliance and follow all given instructions. Save the instructions for further reference.

TELAKÄYTTÖINEN MINIDUMPPERI

Käyttöohje

Alkuperäinen käyttöohje

BANDDRIVEN MINIDUMPER

Operatörsmanual

Översättning av bruksanvisning i original

TRACKED MINI DUMPER

Instruction manual

Translation of the original instructions



JOHDANTO

Onnittelumme tämän laadukkaan ESPINA-tuotteen valinnasta! Toivomme ostamasi koneen olevan suureksi avuksi työssäsi. Muista lukea käyttöohje ennen koneen käyttöönottoa varmistaaksesi turvallisen käytön. Epäselvissä tilanteissa tai ongelmien ilmetessä ota yhteys jälleenmyyjään tai maahantuojaan. Toivotamme Sinulle turvallista ja miellyttävää työskentelyä koneen kanssa!

TURVALLISUUSOHJEET

LUE KOKO KÄYTTÖOHJE HUOLELLISESTI LÄPI ENNEN KONEEN KÄYTTÄMISTÄ. KIINNITÄ ERITYISTÄ HUOMIOTA HUOMAUTUKSIIN JA VAROITUKSIIN.

Yleiset turvallisuusohjeet

- Tutustu koneeseen huolellisesti
- Tutustu tähän ohjeeseen ja koneeseen kiinnitettyihin tarroihin ja selvitä koneen toiminnan rajoitukset ja siihen liittyvät vaarat.
- Tutustu huolellisesti ohjauslaitteisiin ja niiden käyttöön. Opettele pysäyttämään kone ja kytkemään ohjauslaitteet pois päältä nopeasti.
- Perehdy kaikkiin turvatoimiin ja ohjeisiin, jotka annetaan koneen mukana toimitetuissa moottorin valmistajan käyttöohjeissa. Älä yritä käyttää konetta, ennen kuin olet perehtynyt sen käyttöön ja kunnossapitoon ja osaat välttää henkilö- ja omaisuusvahingot.
- Jos lainaat tai vuokraat konetta tai annat sen jonkun toisen käyttöön tai myyt sen, anna nämä ohjeet koneen mukana ja järjestä uudelle käyttäjälle tarvittava turvallisuuskoulutus ennen koneen käyttöä. Käyttäjä voi omilla toimillaan estää onnettomuudet ja vahingot itselleen, muille henkilöille tai omaisuudelle. Käyttäjä on itse vastuussa onnettomuuksista ja vahingoista.
- Älä ylitä koneen suorituskykyä. Käytä aina käyttötarkoitukseen sopivaa konetta.

Henkilöturvallisuus

- Älä koskaan anna lasten käyttää tätä konetta.
- Estä lasten, lemmikkieläinten ja muiden henkilöiden pääsy työskentelyalueelle. Ole valppaana ja sammuta kone, jos joku muu tulee työskentelyalueelle. Varmista, että lapset ovat aina aikuisen valvonnassa.
- Älä käytä konetta huumausaineiden, alkoholin tai lääkityksen vaikutuksen alaisena, koska ne heikentävät kykyäsi käyttää konetta asianmukaisella tavalla.
- Pukeudu asianmukaisesti: Käytä tukevasta kankaasta valmistettuja pitkiä housuja, työjalkineita ja työkasineita. Älä käytä löysiä vaatteita, lyhytlahkeisia housuja tai koruja. Sido olan yli ulottuvat pitkät hiukset kiinni. Varmista, että hiukset, vaatteet ja käsineet eivät joudu liikkuvien osien väliin. Löysät vaatteet, korut ja pitkät hiukset voivat takertua liikkuviin osiin.
- Suojaa silmät, kasvot ja pää esineiltä ja kappaleilta, joita saattaa singota ulos koneesta. Käytä aina sivusuojilla varustettuja suojalaseja tai suojavisiiriä, kun käytät konetta.
- Käytä kuulosuojaimia.
- Pidä kädet ja jalat aina etäällä liikkuvista osista käytön aikana. Liikkuvat osat voivat viiltää tai ruhjoa kehoa.
- Pidä kädet ja jalat poissa sellaisista kohdista, joihin ne voivat jäädä puristuksiin.
- Älä koske osiin, jotka voivat kuumentua käytön aikana. Anna osien jäähtyä ennen huoltoa ja säätämistä.

- Ole tarkkaavainen, toimi varovaisesti ja käytä tervettä järkeä, kun käytät konetta.
- Älä kurkottele. Älä käytä konetta paljain jaloin tai jos jalassasi on sandaalit tai vastaavat kevyet jalkineet. Käytä turvajalkineita, jotka suojaavat jalkojasi ja antavat tukevan jalansijan liukkailla pinnoilla. Pidä tukeva asento ja tasapaino aina työskennellessäsi. Näin pidät koneen paremmin hallinnassa myös odottamattomissa tilanteissa.

Tarkista kone ennen käyttöä

- Tarkista kone aina ennen käynnistystä. Pidä suojalaitteet paikoillaan ja kunnossa. Varmista, että kaikki mutterit, pultit jne. on kiristetty kunnolla paikoilleen.
- Älä koskaan käytä konetta, joka kaipaa huoltoa tai on huonossa kunnossa. Vaihda vaurioituneet, puuttuvat tai vioittuneet osat ennen käyttöä. Tarkista mahdolliset polttoainevuodot. Pidä kone turvallisessa käyttökunnossa.
- Älä käytä konetta, jos moottorin kytkin ei kytke sitä pois päältä. Bensiinikäyttöinen kone, jota ei voi ohjata moottorin kytkimellä, on vaarallinen ja vaihdettava uuteen.
- Tarkista aina ennen käynnistämistä, että kaikki avaimet ja säätötyökalut on poistettu. Pyörivässä koneen osassa kiinni oleva työkalu tai avain voi aiheuttaa vammoja.
- Estä koneen tahaton käynnistyminen. Ennen kuin kuljetat konetta tai teet koneelle huoltotöitä, varmista, että moottorin kytkin on pois päältä. Koneen kuljetus tai huolto kytkin päällä voi johtaa onnettomuuksiin.
- Jos moottori alkaa tärinästä poikkeavasti, sammuta moottori ja tarkista tärinän syy välittömästi. Tärinä on yleensä merkki häiriöstä.

Moottorin turvallisuus

- Tässä koneessa on polttomoottori. Konetta saa käyttää metsän tai aluskasvuston peittämällä alueella tai sen läheisyydessä vain, jos siinä on paikallisten määräysten mukainen kipinänsammutin.
- Jos koneessa käytetään kipinänsammutinta, käyttäjän on pidettävä se toimintakunnossa.
- Älä koskaan käynnistä tai käytä moottoria suljetussa tilassa. Pakokaasut ovat vaarallisia, koska ne sisältävät hiilimonoksidia eli häkää, joka on hajuton ja myrkyllinen kaasu. Käytä konetta vain ulkotilassa, jossa ilma vaihtuu hyvin.
- Älä yritä säätää moottoria käymään nopeammin. Valmistaja on määrittänyt moottorille turvallisen enimmäisnopeuden. Lisätietoja on moottorin käyttöohjeissa.
- Jos käytät konetta kuivalla alueella, varmista varotoimena, että käytettävissä on sammutin.

Polttoaineen turvallisuus

- Polttoaine on herkästi syttyvää ja höyryntyessään se voi syttyä räjähdysmäisesti. Estä vakavat henkilövahingot noudattamalla tarvittavia turvatoimia käytön aikana.
- Täytä ja tyhjennä polttoainesäiliö puhtaassa ja hyvin tuuletetussa tilassa käyttämällä apuna hyväksyttyä polttoainekanisteria. Kun lisäät polttoainetta tai käytät konetta, älä tupakoi ja varmista, ettei lähellä ole kipinöitä, avotulta tai muita syttymislähteitä. Älä koskaan lisää polttoainetta sisätilassa.
- Pidä maadoitetut johtavat esineet (kuten työkalut) kaukana paljaista, jännitteellisistä osista ja kytkennöistä estääksesi kipinöinnin tai valokaaret. Ne voivat sytyttää höyryt tai kaasut tuleen.
- Sammuta aina moottori ja anna sen jäähtyä ennen kuin täytät polttoainesäiliötä. Älä koskaan irrota polttoainesäiliön korkkia tai lisää polttoainetta, kun moottori on käynnissä tai kuuma. Älä käytä konetta, jos polttoainejärjestelmä vuotaa.
- Löysää polttoainesäiliön korkkia hitaasti vapauttaaksesi mahdollisen paineen säiliöstä.
- Älä koskaan täytä polttoainesäiliötä liian täyteen. Koska moottorin kuumuus voi aiheuttaa polttoaineen laajenemista, varmista, että pinta on aina vähintään 1,5 cm:n päässä täyttöputken alaosasta. Näin polttoaineen laajentumiselle jää riittävästi tilaa.
- Sulje polttoainesäiliön ja kanisterin korkit huolellisesti ja pyyhi polttoaineroiskeet. Älä käytä konetta, jos polttoainesäiliön korkki ei ole kunnolla paikallaan.
- Varmista, että polttoaineroiskeet eivät voi syttyä. Jos polttoainetta läikkyä, älä käynnistä moottoria. Siirrä kone pois roiskeiden luota ja vältä luomasta syttymislähteitä, kunnes polttoainehöyryt ovat haihtuneet.
- Jos polttoainetta roiskuu päällesi tai vaatteillesi, pese ihosi ja vaihda vaatteesi välittömästi.
- Säilytä polttoaine kanisterissa, joka on tarkoitettu ja hyväksytty polttoaineen säilyttämiseen.
- Säilytä polttoaine viileässä, hyvin tuuletetussa tilassa poissa kipinöistä, avotulesta tai muista syttymislähteistä.
- Älä koskaan säilytä polttoainetta (tai konetta, jonka säiliössä on polttoainetta) sisätiloissa, joissa höyryt voivat altistua kipinöille, avotulelle tai muille syttymislähteille (kuten vedenlämmitin, lämmityslaitte tai kuivausrumpu). Anna moottorin jäähtyä ennen kuin siirrät koneen säilytykseen suljettuun tilaan.

Erityisturvaohjeet

- Tarkista työskentelypaikka huolellisesti. Estä kompastuminen pitämällä työskentelypaikka siistinä ja siivoamalla roskat. Käytä konetta tasaisella alustalla.
- Älä koskaan vie kehosi osia sellaisiin kohtiin koneen lähelle, jossa paikoiltaan yllättäen liikahtava kone voi aiheuttaa sinulle vammoja.
- Pidä kaikki sivulliset, lapset ja lemmikkieläimet vähintään 23 metrin päässä. Jos joku lähestyy sinua, pysäytä kone välittömästi.
- Älä asenna mitään lavalle äläkä koskaan käytä dumpperia ihmisten kuljettamiseen.
- Älä koskaan pysäköi dumpperia epävakaalle pinnalle, joka ei välttämättä kestä koneen painoa, varsinkin kun lava on täynnä.
- Vapauta kytkinvipu ennen moottorin käynnistämistä.
- Käynnistä moottori varovasti noudattaen ohjeita. Pidä raajasi poissa liikkuvista osista.
- Älä koskaan poistu käyttäjän paikalta, kun moottori on käynnissä.
- Pidä koneesta kiinni molemmin käsin, kun käytät sitä. Pidä tukevasti kiinni ohjaukskahvasta. Ota huomioon, että kone voi yllättäen hypähtää ylös- tai eteenpäin, jos se osuu piilossa oleviin esteisiin, kuten suuriin kiviin tai juuriin.
- Käytä konetta kävelyvauhdilla, älä kiirehdi.
- Älä ylikuormita konetta. Käytä konetta aina turvallisella nopeudella ja sovita nopeus maan kaltevuuden, tien kunnon ja kuorman painon mukaan.
- Ole erityisen varovainen, kun peruutat konetta tai vedät sitä itseesi päin.
- Ole erityisen varovainen, kun käytät konetta hiekkapäällysteisillä teillä, jalkakäytävillä tai ajoteillä tai ylität hiekkapäällysteisiä osuuksia. Pysy koko ajan valppaana yllättävien vaarojen tai liikenteen varalta.
- Jos alusta on pehmeä, aja ensimmäisellä ajo-/ peruutusvaihteella. Älä tee äkillisiä kiihdytyksiä, käännöksiä tai pysähdyksiä.
- Ole erityisen varovainen jäisellä alustalla, koska kone voi liukua jäällä.
- Älä käytä konetta ahtaissa paikoissa, joissa käyttäjä voi jäädä puristuksiin koneen ja jonkin esteen väliin.
- Älä koskaan käytä konetta pinnalla, jonka kaltevuus ylittää 20°.
- Kun ajat konetta kaltevalla pinnalla eteen- tai taaksepäin, varmista aina, että koneen paino on jakautunut tasaisesti. Kulje kaltevalla pinnalla aina suoraan ylös- tai alaspäin. Älä koskaan aja sivuttain tai poikittain kaltevia pintoja pitkin. Älä vaihda vaihdetta kaltevalla pinnalla.
- Kun tyhjennät lavaa, dumpperin painopiste vaihtuu koko ajan. Tällöin käyttöalustan ominaisuudet vaikuttavat ratkaisevasti koneen vakauteen. Ole erityisen varovainen ja huolellinen, jos tyhjennät lavaa epävakaalla alustalla (esim. märällä savi- tai multamaalla).

SYMBOLIT

Koneen tyyppikilvessä on symboleja. Ne esittävät tärkeitä tietoja tuotteesta ja ohjeita sen käytöstä.

	Lue nämä käyttöohjeet huolellisesti.	 	Pidä jalkasi ja kätesi poissa liikkuvista osista. Liikkuvat osat voivat murskata tai viiltää kehon osia.
	Käytä suojalaseja. Käytä kuulosuojaimia.		Vaara! Pidä kätesi poissa lavan ja rungon välistä, kun lava laskee alas.
	Käytä suojakäsineitä.		Varo putoavia esineitä.
	Käytä turvajalkineita.		Kaatumisvaara!
	Älä irrota tai muuta suoja- ja turvalaitteita.		Kone ei saa kallistua sivusuunnassa 10 astetta enempää.
	Tupakointi, kipinät ja avotuli kielletty!		Kone ei saa kallistua pituussuunnassa 20 astetta enempää.
	Älä koske osiin, jotka kuumentuvat käytön aikana. Vakavien palovammojen vaara!		Kun liikut rinteessä täydellä kuormalla, kulje rinnettä suoraan ylöspäin.
	Pidä kätesi ja jalkasi poissa liikkuvista osista.		Älä anna kenenkään istua tai seistä lavalla ajon aikana.
	Älä koskaan käynnistä tai käytä moottoria suljetussa tilassa.		Pakokaasut ovat vaarallisia, koska ne sisältävät hiilimonoksidia eli häkää. Pakokaasujen hengittäminen voi johtaa tajuttomuuteen tai kuolemaan.
	Älä käytä konetta rinteissä, joiden kaltevuus on yli 20 astetta, tai kippaa kuormaa, kun kone on kallistuneena.		Sammuta moottori aina ennen huoltotöitä.
	Älä kulje alamäkeen täydellä kuormalla.		Pidä lapset ja sivulliset kaukana.
	Sinkoutumisvaara!		

TEKNISET TIEDOT

Moottori	270 cc, 6,6 kW
Polttoaine	lyijytön bensiini (vähintään 95-oktaaninen)
Vaihteisto	hydrostaattinen
Enimmäiskuormitus	500 kg
Lavan mitat	pituus 1065 x leveys 715 x syvyys 660 mm
Telan leveys	180 mm
Paino	366 kg
Äänitehotaso	101 dB(A) k=2 dB(A)
Äänenpainetaso	81,5 dB(A) k=2 dB(A)
Tärinä ohjauskaivoissa	Vasen 10,1 m/s ² k=1,5 m/s ² Oikea 11,3 m/s ² k=1,5 m/s ²
Suosittelut hydraulioöljy	10W AW32, ASLE H-150, ISO 32
Hydraulioöljysäiliön tilavuus	22,5 l

KONEEN ESITTELY

Telakäyttöisen minidumpperin käyttäminen on helppoa ja turvallista ja oikein huollettuna se toimii luotettavasti vuosia. Dumpperissa on kaksinopeuksinen voimansiirto. Se on mitoitettu kestävästi moottorin tuottama suuri vääntömomentti. Tehokkaan alennusvaihteiston ansiosta koneen liikkumis- ja kantokyky on monipuolinen.

Pienen kapasiteettinsa vuoksi tämä dumpperi sopii piha- ja puutarhakäyttöön, ei rakentamiseen tai vastaaviin raskaampiin käyttötarkoituksiin.

Moottorin valmistaja vastaa kaikista moottoriin liittyvistä suorituskykyyn, tehoon, teknisiin tietoihin, takuuseen ja huoltoon liittyvistä aiheista. Katso lisätietoja koneen mukana toimitetusta moottorin valmistajan käyttöohjeesta.

KÄYTTÖNOTTO

Pakkauksesta purkaminen

Avaa sivujen kiinnittimet ruuvitaltalla ja vasaralla.

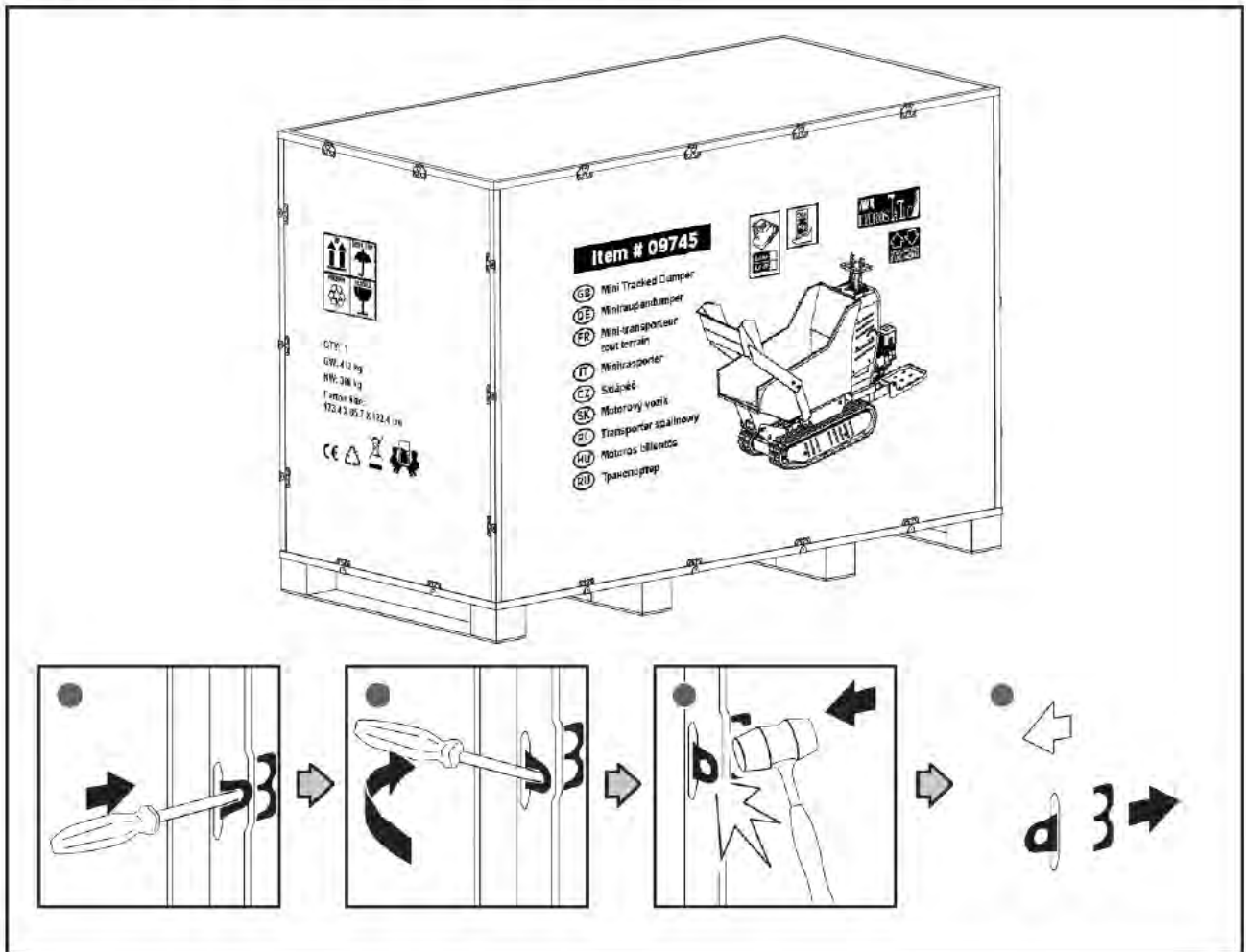

Irrota kaikki vanerilevyt ja poista kaikki irtonaiset osat kuormalavojen päältä.

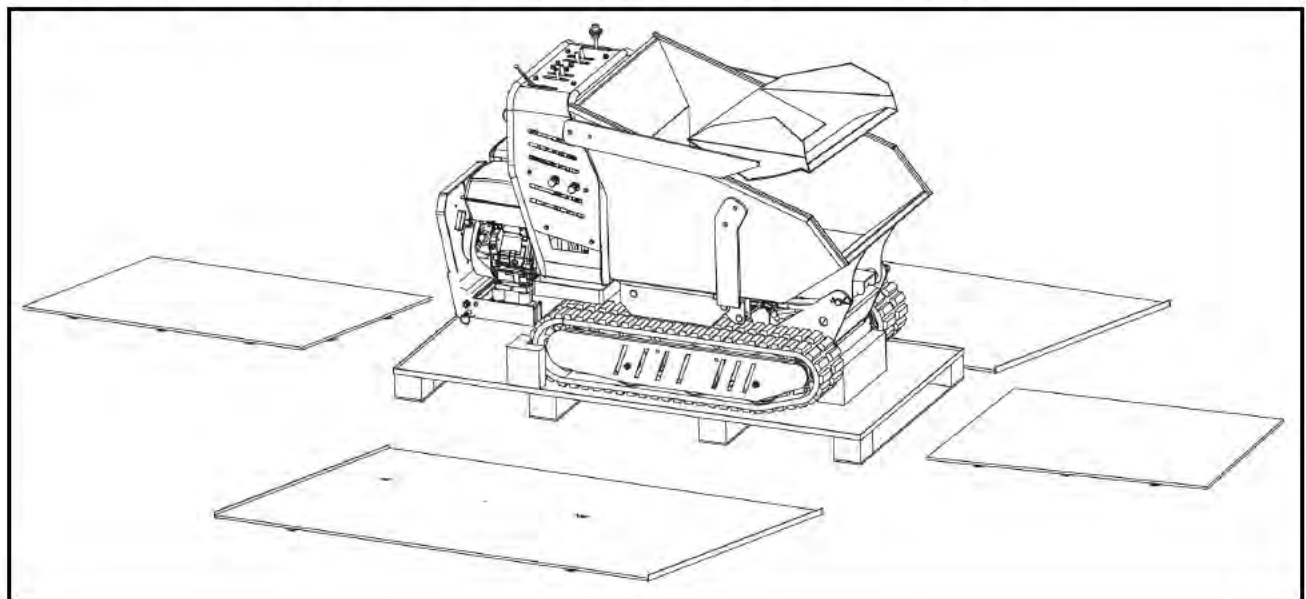

Toimituksen sisältö

Minidumpperi toimitetaan osittain koottuna ja huolellisesti pakattuna. Ota kaikki osat pois pakkauksesta ja tarkista, että pakkaus sisältää seuraavat osat:

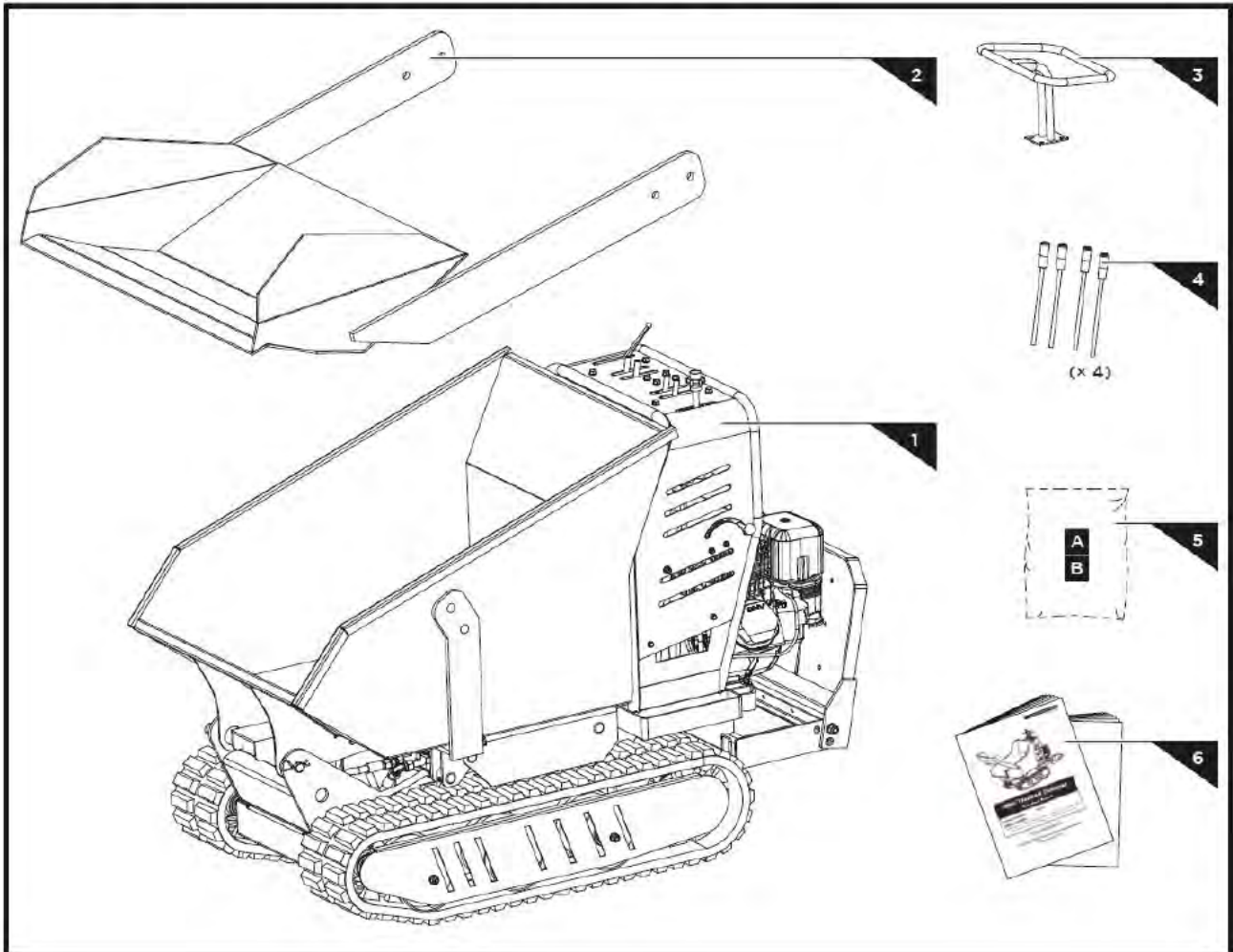

1. Runko
2. Itselastaava kauha
3. Kahvakokoonpano
4. Ohjausvipu
5. Kiinnitystarvikepussi
6. Minidumpperin ja moottorin käyttöohjeet



Moottoriöljy

ÖLJY ON TYHJENNETTY KULJETUKSEN AJAKSI.

Jos moottorin öljypohjaa ei täytetä öljyllä ennen moottorin käynnistämistä, moottori vaurioituu pysyvästi ja takuu raukeaa. Lisää öljyä moottorin käyttöohjeen mukaisesti.

Kokoaminen

Telakäyttöinen minidumpperi on osittain koottu tehtaalla. Kokoa kone toimintavalmiiksi seuraavien ohjeiden mukaisesti.

Ohjausvipujen kiinnitys

Työnnä ohjausvivut yhdysholkkeihin ja kiinnitä ne M8-muttereilla ja aluslevyillä. Kiristä mutterit.

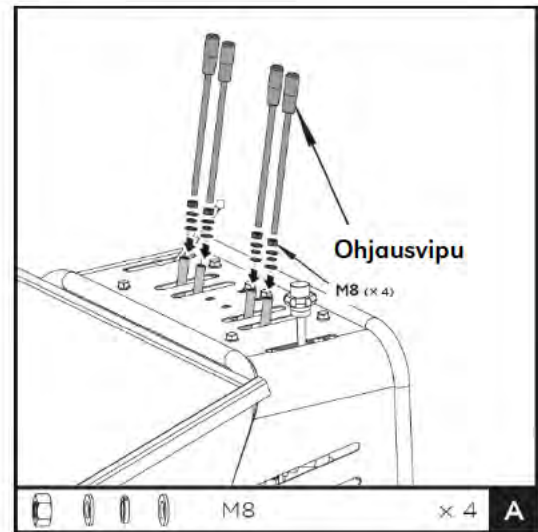

Kahvan kiinnitys

Kiinnitä kahvakokoonpano tiukasti käyttöpaneeliin neljällä M8x20-pultilla.

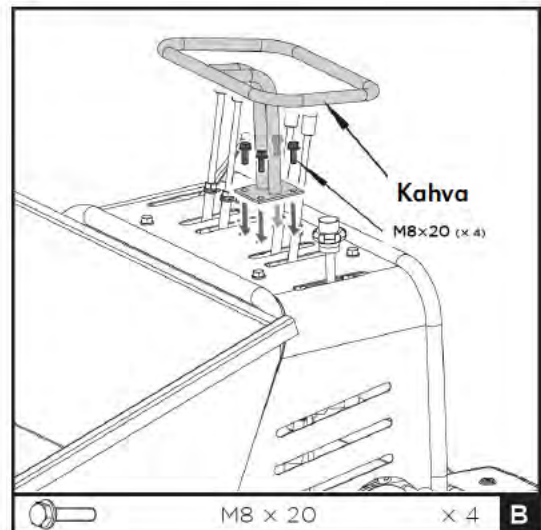

Kauhan kiinnitys

Kohdista itselastaavan kauhan liitoslevyjen ruuvinreiät ulkopuolelta rungon liitoslevyjen ruuvinreikiin. Kiinnitä kummaltakin puolelta kahdella M12x40-pultilla, aluslevyllä ja mutterilla.

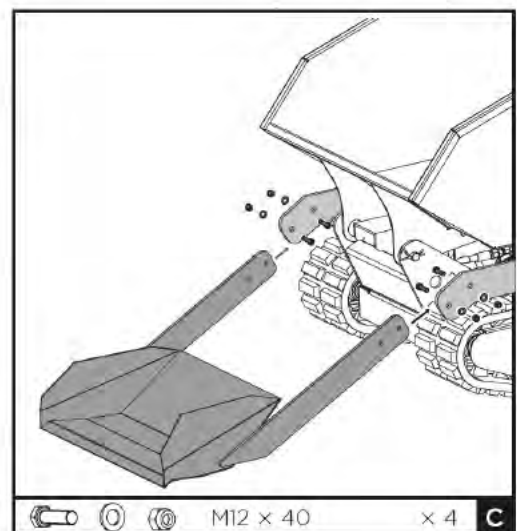

KÄYTTÖ

Toiminnot ja ohjaimet

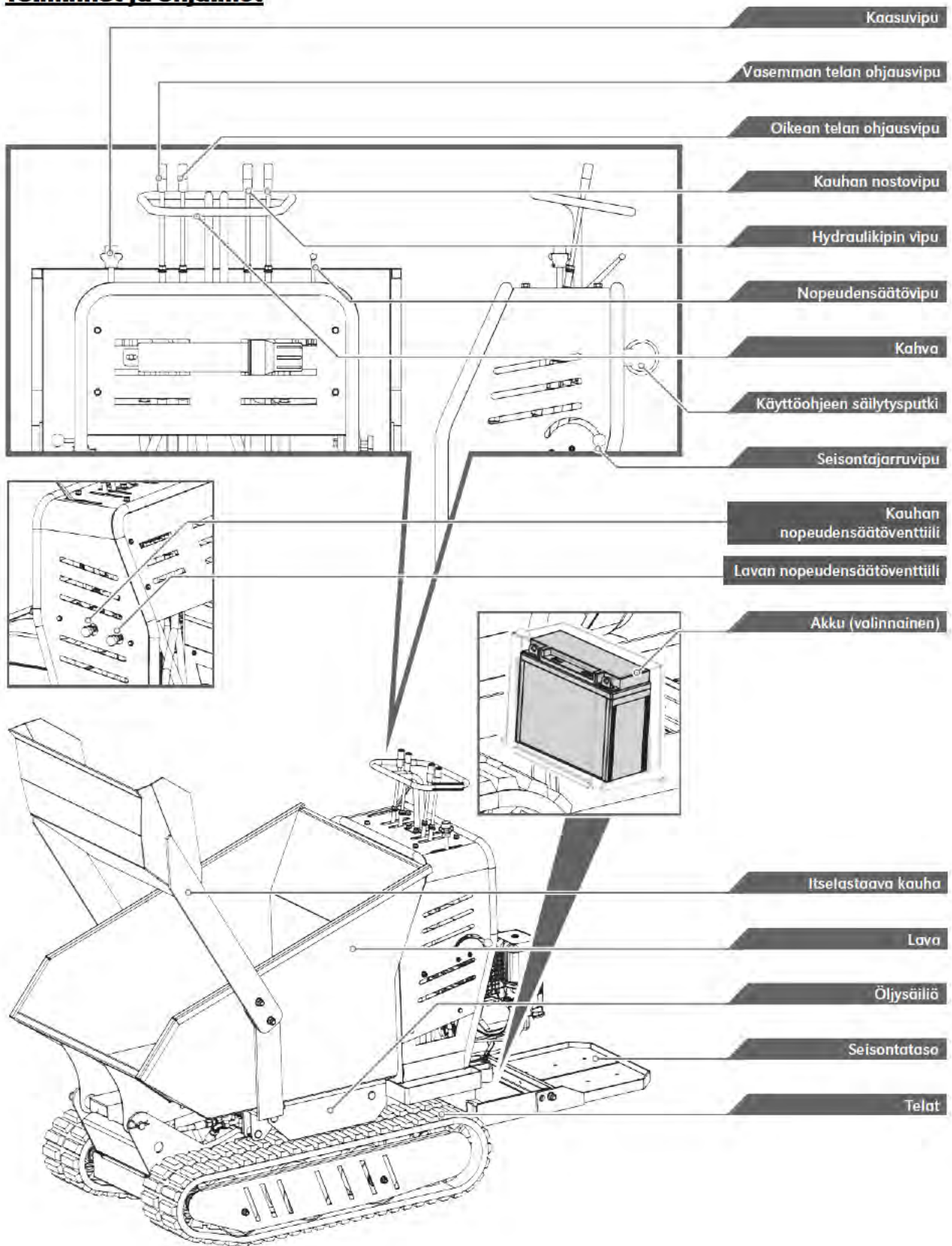

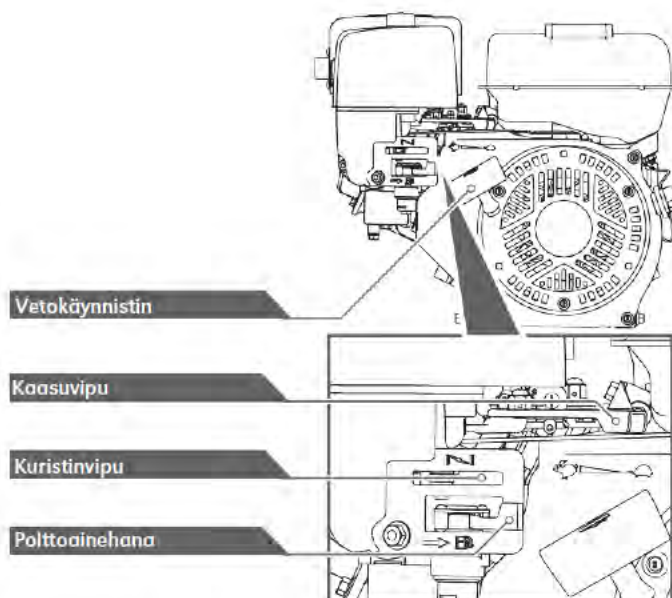

Seisontajarruvipu

Vapauta jarru vetämällä jarruvipua itseesi päin. Tässä asennossa konetta voi ajaa ja kääntää vapaasti. Kytke seisontajarru päälle työntämällä jarruvipua pois päin itsestäsi. Kun vipu on tässä asennossa, kone ei liiku.

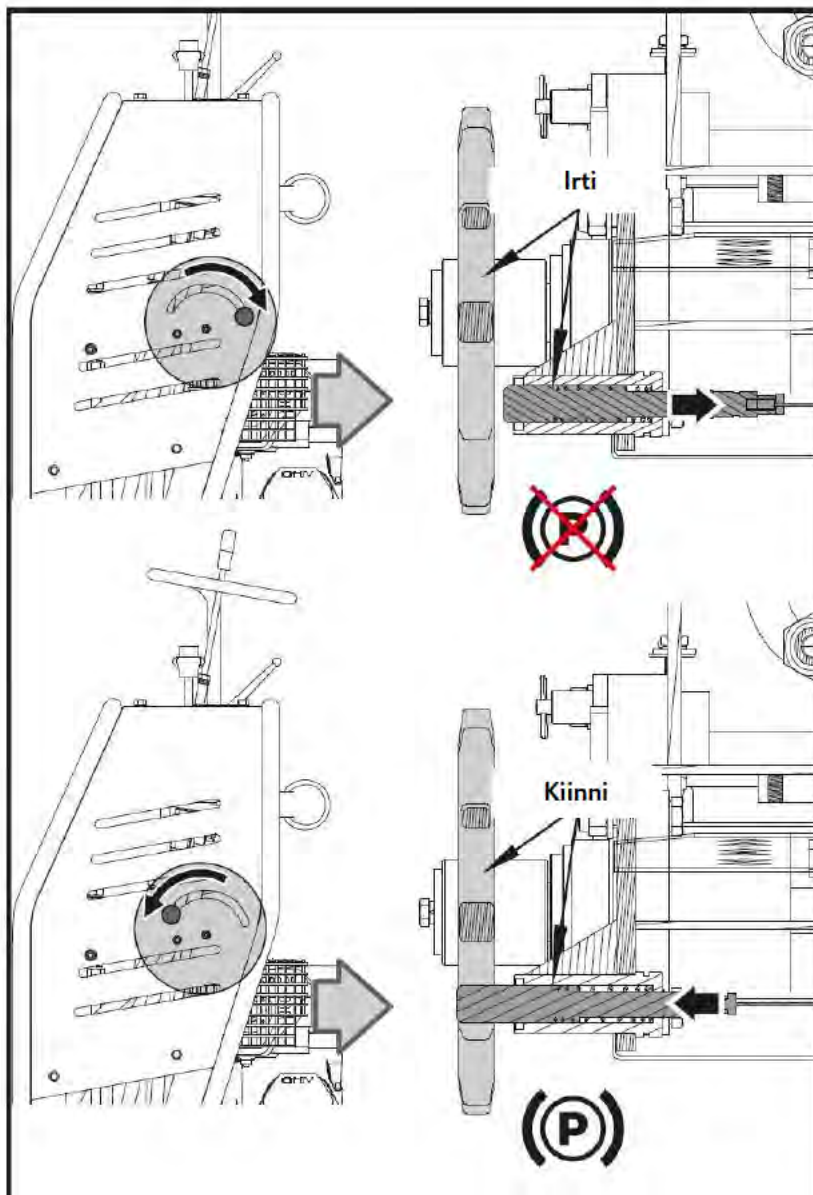

Nopeudensäätövipu

Nopeudensäätövivulla on kaksi asentoa: nopea ja hidas.



Vapauta kytkinvipu aina ennen nopeuden muuttamista. Muuten kone voi vaurioitua.

- Hidas nopeus on tarkoitettu raskaille kuormille, nopea kevyiden kuormien tai tyhjän lavan kuljettamiseen. Aja dumperia hitaalla nopeudella, kunnes olet kunnolla perehtynyt sen käyttöön.
- Jos moottori hidastuu kuormitettuna tai telat luistavat, vaihda pienemmälle vaihteelle.
- Jos koneen etupää nousee ylös, vaihda pienemmälle vaihteelle. Jos koneen etupää jatkaa nousemista, nosta kahvoista.



Hydraulikipin vipu

Kippaa lava työntämällä vasenta vipua eteenpäin, käännä lava takaisin normaaliin asentoon vetämällä vipua taaksepäin.

Ohjaa kauhaa samalla tavalla oikeanpuoleisella vivulla.

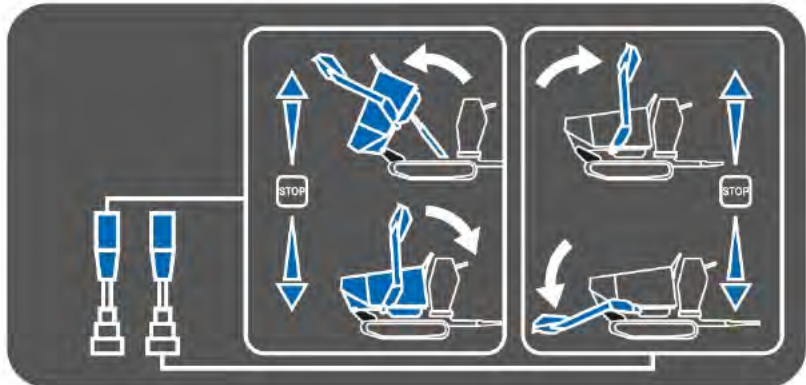

Vasen/oikea ohjausvipu

Käyttämällä vipua voit käännyä oikealle tai vasemmalle.



Käytä ohjausvipuja vain hitaalla nopeudella.

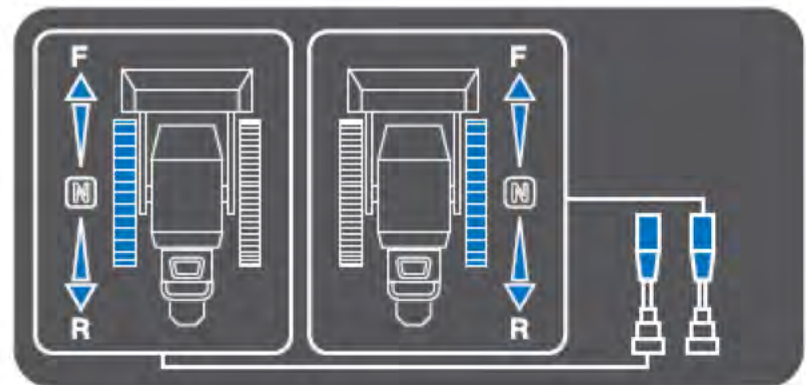

Kauhan ja lavan nopeuden säätöventtiilit

Venttiilit on säädetty tehtaalla, joten niitä ei tarvitse normaalisti säätää. Käännä tarvittaessa vasemmanpuoleista venttiiliä vastapäivään nopeuttaaksesi kauhan nostonopeutta ja myötäpäivään hidastaaksesi sitä. Käännä oikeanpuoleista venttiiliä vastapäivään lisätäksesi lavan laskunopeutta ja myötäpäivään hidastaaksesi sitä.

Moottorin kytkin

Moottorin kytkimellä on kaksi asentoa. OFF – moottori ei voi käynnistyä. ON – moottori voi käynnistyä ja käydä.

Vetokäynnistin

Moottori käynnistetään vetokäynnistimellä.

Polttoainehana



Polttoainehana on kaksi asentoa:

KIINNI : Käytä tätä asentoa huollon, siirron tai säilytyksen aikana.

AUKI : Käytä tätä asentoa, kun kone on käytössä.



Kaasuvipu

Kaasuvivulla säädät moottorin nopeutta. Valittavana on asennot

NOPEA , HIDAS  ja STOP. Kun siirrät kaasuvivun STOP-asentoon, moottori sammuu.



Kuristinvipu

Kuristinvivulla säädät kaasuttimen kuristinta, joka helpottaa käynnistystä. Kuristinvivulla on kaksi asentoa: kiinni  ja auki .



Älä käytä kuristinta moottorin sammuttamiseen.

Seisontataso

Vedä vetorenkaalla lukitustappi ulos ja käännä seisontataso vaaka-asentoon. Nosta tasoa ylös, kunnes lukitustappi palautuu paikalleen. Näin taso lukittuu yläasentoon.

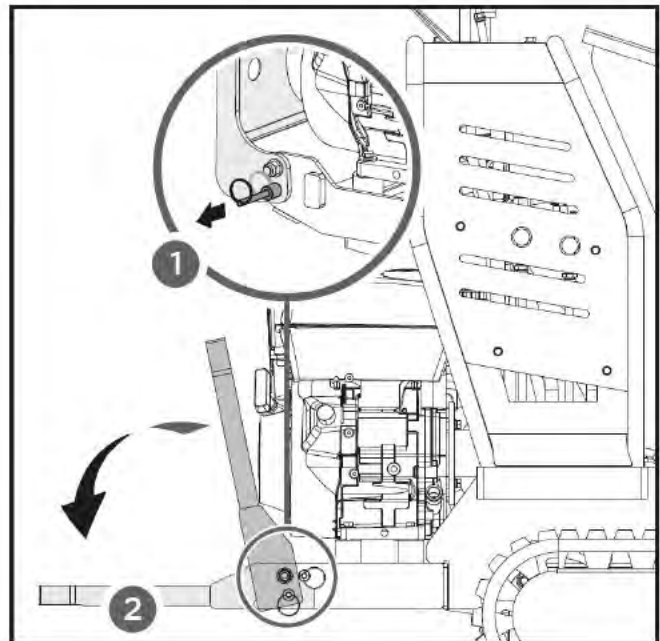



- 1. Kääntäminen edellyttää, että kuulaventtiili on hitaan nopeuden asennossa. Käytä sitä vasta, kun olet säätänyt kaasuvipua todellisen kuorman mukaan. Älä käännä konetta, kun kuulaventtiili on nopealla vaihteella.**
- 2. Säädä venttiilin vipua tasaisesti ajon aikana. Vältä käytön aikana äkillisiä pysähdyksiä tai liikkeellelähtöjä.**
- 3. Aloita normaali ajo siirtämällä venttiilin säätövipu tasaisesti käynnistysasentoon, kuulaventtiili on hitaan vaihteen asennossa.**
- 4. Kun haluat pysäyttää suurella nopeudella käyvän koneen, kytke kuulaventtiili ensin hitaalle vaihteelle tai kaasuvipu hitaan käynnin asentoon, jotta voit pysäyttää koneen ohjausventtiilin vivulla.**
- 5. Älä löysää normaalin ajon aikana kumpaakaan ohjausventtiilin vipua, jotta käännökset onnistuvat nopeassa vauhdissa.**
- 6. Kun ajat dumperilla ala- tai ylämäkeen, pidä seisontataso taitettuna ylös. Älä seiso seisontatasolla, kun käytät dumperia rinteessä.**
- 7. Kun käännät itselastaavaa kauhaa alas, siirrä venttiilien vipuja tasaisesti, jotta kauha ei iskeydy voimalla maahan.**

Moottoriöljyn lisääminen



Moottorissa ei ole toimitettaessa öljyä. Älä käynnistä moottoria, ennen kuin olet lisännyt siihen öljyä. Katso moottorin käyttöohjeista, minkä laatuista öljyä moottoriin on lisättävä.

1. Varmista, että kone on tasaisella ja vaakasuoralla alustalla.
2. Irrota öljyntäyttökorkki/mittatikku öljyn lisäämistä varten
3. Lisää öljyä suppilon avulla, kunnes öljyn pinta on mittatikun FULL-merkin tasolla. (Katso öljymäärä, suositeltava öljy ja öljyntäyttökorkin sijainti moottorin käyttöohjeista.)



ÄLÄ TÄYTÄ LIIAN TÄYTEEN. Tarkista moottoriöljyn määrä päivittäin ja lisää öljyä tarvittaessa.

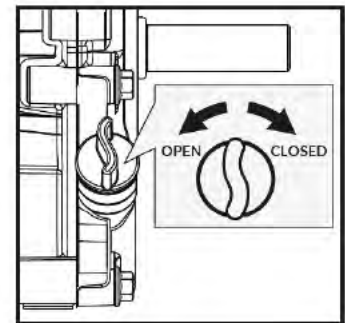

Bensiinin lisääminen



Bensiini on hyvin herkästi syttyvää ja räjähdysvaarallista. Polttoaineen käsittely voi aiheuttaa palovammoja tai muita vakavia vammoja. Käsittele bensiiniä erittäin varovasti.



Täytä polttoainesäiliö aina ulkona, älä koskaan sisätiloissa. Bensiinihöyryt voivat syttyä, jos niitä kerääntyy suljettuun tilaan. Seurauksena voi olla räjähdys.

- Sammuta moottori ja anna sen jäähtyä vähintään kahden minuutin ajan ennen polttoaineen lisäämistä.
- Avaa polttoainesäiliön täyttöaukon korkki ja täytä säiliö. (Katso polttoainesäiliön tilavuus, suositeltava polttoaine ja polttoaineen täyttöaukon sijainti moottorin käyttöohjeista.)
- Aseta polttoaineen täyttöaukon korkki takaisin paikalleen ja kierrä se tiukasti kiinni. Puhdista läikkynyt polttoaine aina pois.



TÄRKEÄÄ: ÄLÄ TÄYTÄ SÄILIÖTÄ LIIAN TÄYTEEN!

Tässä koneessa ja sen moottorissa voi olla haihtuvien päästöjen talteenottojärjestelmiä, joita tarvitaan EPA- ja CARB-säädösten täyttämiseksi. Nämä järjestelmät toimivat aiotulla tavalla vain, jos polttoainesäiliö täytetään enintään suositellulle tasolle. Täyttäminen liian täyteen voi vaurioittaa haihtuvien päästöjen talteenottojärjestelmän osia. Säiliön täyttäminen vain suositeltuun tasoon asti varmistaa, että säiliössä on riittävästi tilaa polttoaineen laajentumista varten. Kun täytät polttoainesäiliötä, varmista, ettei säiliön sisäpuolella oleva suositellun tason merkki ylitä. Käytä säiliön täyttämiseen sopivaa kannettavaa polttoainekannisteria, jossa on sopivan kokoinen kaatonokka. Älä käytä suppiloa tai muuta välinettä, joka estää näkemisen säiliön sisään täyttämisen aikana.

Moottorin käynnistäminen

1. Käännä moottorin kytkin ON-asentoon.

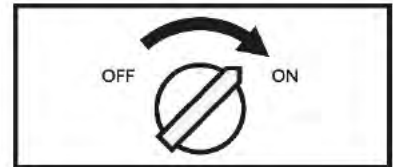

2. Avaa polttoainehana.

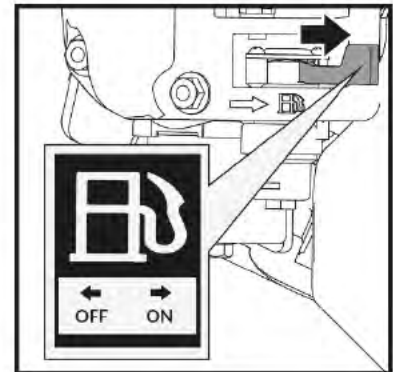

3. Siirrä kuristinvipu suljettuun asentoon (CLOSED).

Jos moottori on jo lämmin, kuristinta ei tarvitse sulkea.

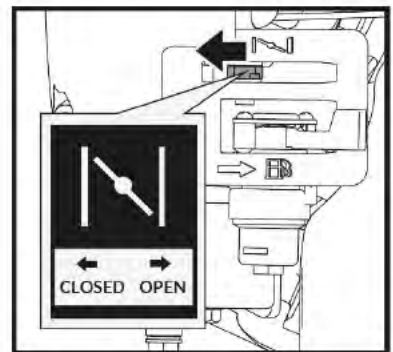

4. Siirrä kaasuvipua hieman nopean käynnin suuntaan (FAST).

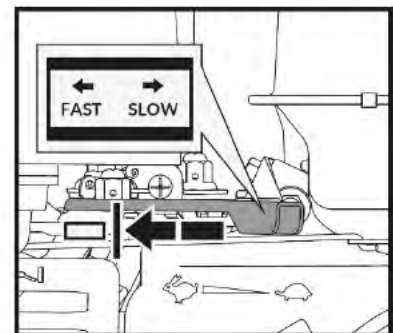

Vedä vetokäynnistimen kahvasta, kunnes moottori käynnistyy. Palauta käynnistyskahva alkuasentoon jokaisen vedon jälkeen. Toista vaiheet tarvittaessa. Kun moottori on käynnistynyt, siirrä kaasuvipu nopean käynnin asentoon ennen kuin alat käyttää konetta.



Käynnistysnarun nopea palautuminen (takapotku) voi vetää kätesi kohti moottoria nopeammin kuin ehdit irrottaa otteesi kahvasta. Seurauksena voi olla luunmurtumia, ruhjeita tai venähdyksiä.

Käyttö



- Kun moottori on lämmennyt, kiihdytä moottorin nopeutta kaasuvivusta.
- Telakäyttöisen minidumpperin ohjaustangossa on ohjausvivut, joiden avulla ohjaaminen on helppoa. Jos haluat kääntyä oikealle tai vasemmalle, käytä vastaavan puolen ohjausvipua.
- Ohjauksen herkkyyks muuttuu ajonopeuden mukaan. Tyhjän dumpperin ohjaamiseen tarvitaan vain kevyt vivun painallus. Kun dumpperi on kuormattu, voimaa tarvitaan enemmän.
- Telakäyttöisen minidumpperin enimmäiskuorma on 500 kg. Mukauta kuitenkin kuormitusta sen mukaan, millaisella alustalla käytät dumpperia.
- Aja vaikeakulkuiset osuudet varovasti pienellä vaihteella. Käytä hidasta vaihdetta koko vaikeakulkuisen osuuden ajan.
- Vältä jyrkkiä käännoiksiä ja mutkittelua, erityisesti jos maasto on epätasaista ja siinä on paljon teräviä ja epätasaisia kohtia, joissa kitka on suuri.
- Ole varovainen, kun käytät konetta vaikeissa sääolosuhteissa (jäällä, rankkasateella tai lumella) tai maastossa, jossa kone voi muuttua epävakaaksi.
- Kun vapautat kytkinvivun, kone pysähtyy ja jarrut kytkeytyvät automaattisesti.
- Jos pysäytät koneen jyrkkään rinteeseen, aseta yhden pyörän taakse kiila.

Joutokäynti

Kun koneella ei työskennellä, siirrä kaasuvipu hitaan käynnin asentoon, jotta moottori ei rasitu. Käyntinopeuden hidastaminen auttaa pidentämään moottorin käyttöikää, säästämään polttoainetta ja vähentämään melua.

Moottorin sammuttaminen

Hätätilanteessa voit sammuttaa moottorin kääntämällä moottorin kytkimen OFF-asentoon. Normaalisti sammuta moottori seuraavasti:

1. Siirrä kaasuvipu hitaan käynnin asentoon .
2. Anna moottorin käydä joutokäynnillä muutaman minuutin ajan.
3. Käännä moottorin kytkin OFF-asentoon.
4. Käännä polttoainehana asentoon OFF .



Älä pysäytä konetta äkillisesti suuresta nopeudesta raskaalla kuormalla. Se voi vaurioittaa moottoria.



Älä sammuta moottoria kääntämällä kuristinvipua suljettuun asentoon (CLOSE). Seurauksena voi olla jälkisytytys tai moottorivaurio.

HUOLTO

Telakäyttöisen minidumperin huoltaminen takaa koneen ja sen osien pitkän käyttöiän.

Ennaltaehkäisevä huolto

1. Sammuta moottori ja vapauta kaikki ohjausvivut. Anna moottorin jäähtyä kunnolla.
2. Pidä moottorin kaasuvipu hitaassa asennossa, irrota sytytystulpan johto ja pidä johto poissa sytytystulpasta estääksesi tahattoman käynnistymisen.
3. Tarkista koneen yleinen kunto. Tarkista, ettei koneessa ole löysiä ruuveja ja että liikkuvat osat toimivat oikein ja jumittumatta ja etteivät osat ole murtuneet tai vaurioituneet niin, että koneen toiminta vaarantuu.
4. Poista lika koneesta pehmeällä harjalla, imurilla tai paineilmalla. Voitele sitten liikkuvat osat laadukkaalla ja kevyellä öljyllä.
5. Tarkista säännöllisesti, ettei sytytystulpan johto ole kulunut. Vaihda johto tarvittaessa.



Älä koskaan puhdista konetta painepesurilla. Vesi voi päästä koneen raoista sisään ja sen vaihteistokoteloon ja vaurioittaa akseleita, hammaspyöriä, laakereita tai moottoreita. Painepesurin käyttäminen lyhentää koneen käyttöikä ja heikentää sen huollettavuutta.

Hydrauliöljy

Nosta itselastaava kauha yläasentoon venttiilien säätövivuilla ja kippaa lava ääriasentoon. Kierrä öljyntäyttöaukon korkki auki ja tyhjennä öljy astiaan.

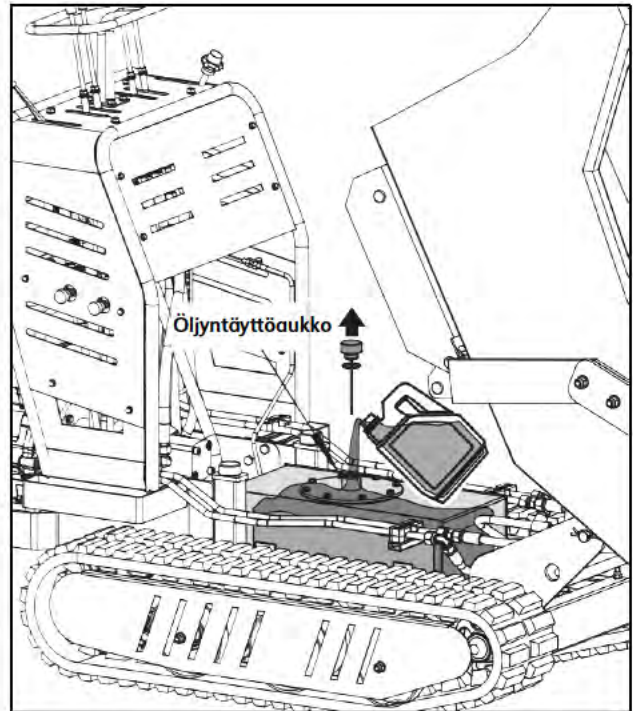
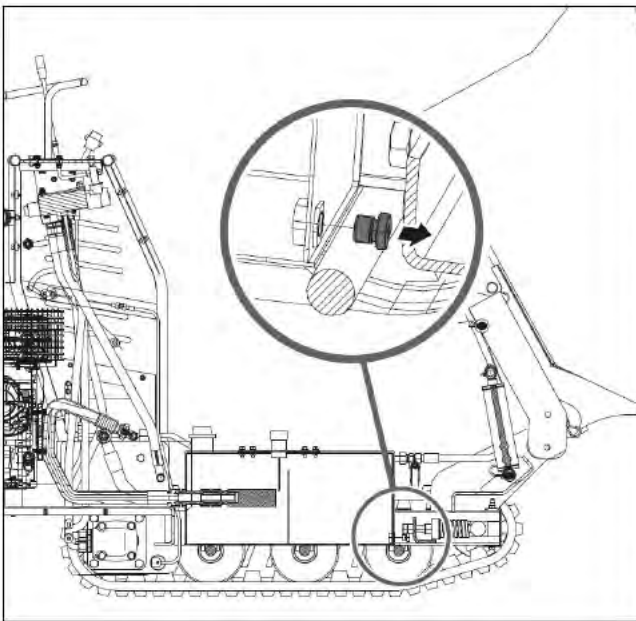

Irrota öljyn mittatikku tiivisteineen ja lisää suositeltua hydrauliöljyä.

Huomio! Älä käytä venttiilien säätövipuja öljyn tyhjentämisen tai lisäämisen aikana, jotta kauha ja lava eivät putoa alas.

Telojen kiristys

Teloilla on taipumus löystyä käytössä. Jos dumpperia käytetään löysillä teloilla, ne voivat luisua vetopyörältä, jolloin kone voi hypätä, mikä voi vaurioittaa koneen koteloa.

Tarkista telojen kiristys seuraavasti:

- Sijoita kone tasaiselle ja tiiviille maalle, asfaltille tai jalkakäytävälle.
- Nosta konetta ja laske se koneen painolle mitoitettujen tukien varaan siten, että telat ovat noin 10 cm:n korkeudella maasta.
- Mittaa telan jousto keskeltä suhteessa vaakalinjaan. Joustoa ei saa olla yli tai alle 10–15 cm.

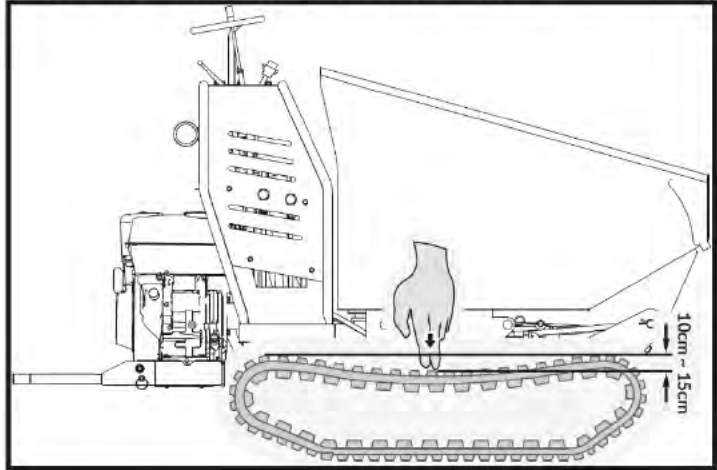

Jos telan jousto ei ole 10–15 cm:n välillä, säädä telaa seuraavasti:

- Käynnistä kone, ohjaa hitaasti hydraulikipin vipua niin, että lava kallistuu ääriasentoonsa ja sammuta kone.
- Jos tela on liian löysällä, kierrä säätömutteria vastapäivään kuvan 1 mukaisesti, kunnes tela on oikealla kireydellä.
- Jos tela on liian kireällä, kierrä säätömutteria myötäpäivään kuvan 2 mukaisesti, kunnes tela on oikealla kireydellä.
- Varmista, että kukaan ei ole lavan alla tai lähellä, ohjaa hitaasti hydraulikipin vipua palauttaaksesi lavan alkuperäiseen asentoonsa.

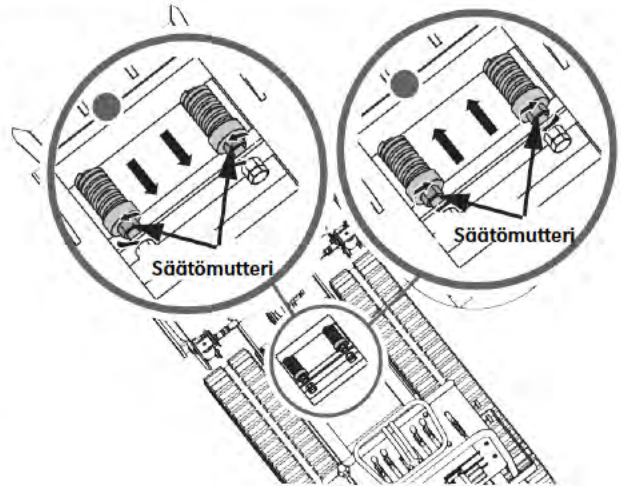

Älä kiristä teloja liikaa. Telojen kireys on yhteydessä jarruihin. Jarrutusvoima heikkenee mitä enemmän teltä kiristetään. Jos säätöruuveissa ei ole enää säätövara, vaihda telat.

Telojen vaihtaminen

Tarkista telojen kunto säännöllisesti. Jos tela on murtunut tai hankautunut, vaihda se uuteen mahdollisimman pian.

Nosta lava yläasentoon ja aseta tukitanko pitämään sitä ylhäällä turvallisuuden varmistamiseksi.

Nosta konetta ja laske se koneen painolle mitoitettujen tukien varaan siten, että telat ovat noin 10 cm korkeudella maasta.

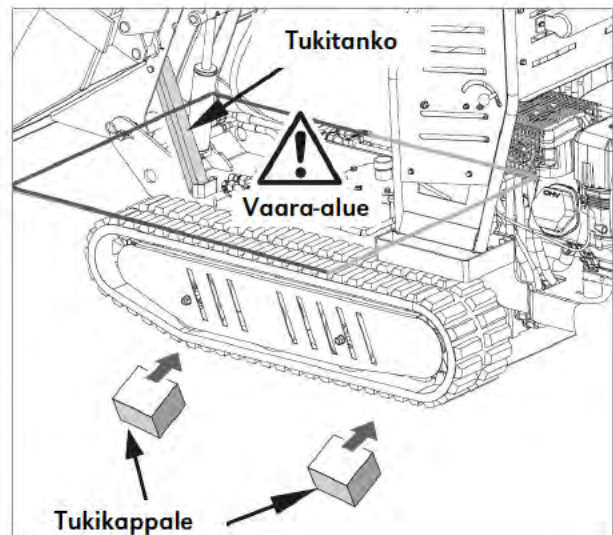

Irrota kaksi mutteria M10 aluslevyineen ja poista suojalevy.

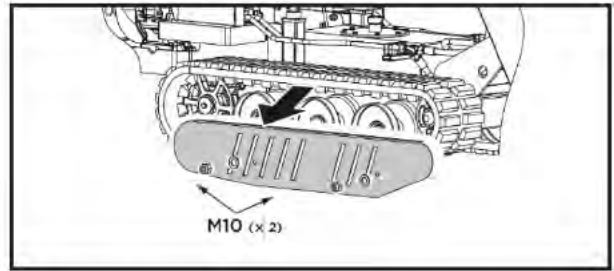

Löysää säätöpultteja ja vedä ohjauspyörän akselia kohti moottoria, jolloin tela löystyy.

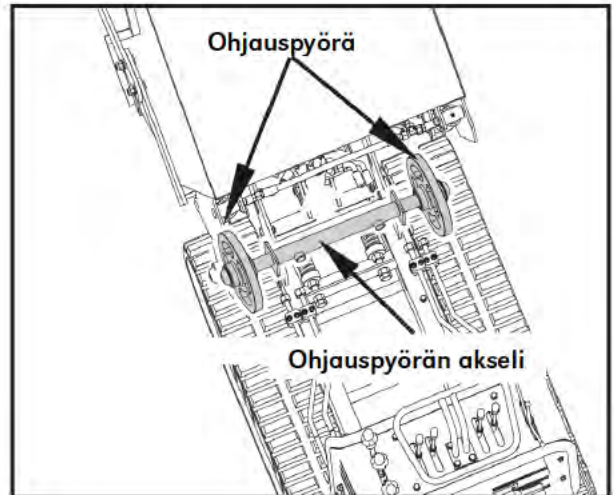

Vedä koko tela ulos.

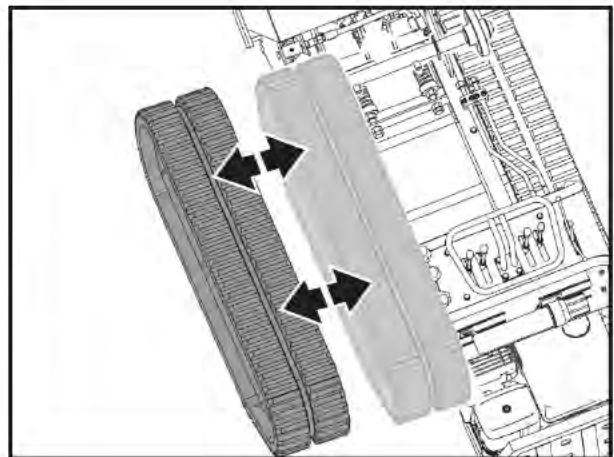

Varo, etteivät sormesi jää telan ja telapyörän väliin, kun irrotat tai asennat teloja.

Voitelu

Kauhan ja lavan sylintereissä on kummassakin kaksi öljynippaa, jotka pitää voidella säännöllisesti.

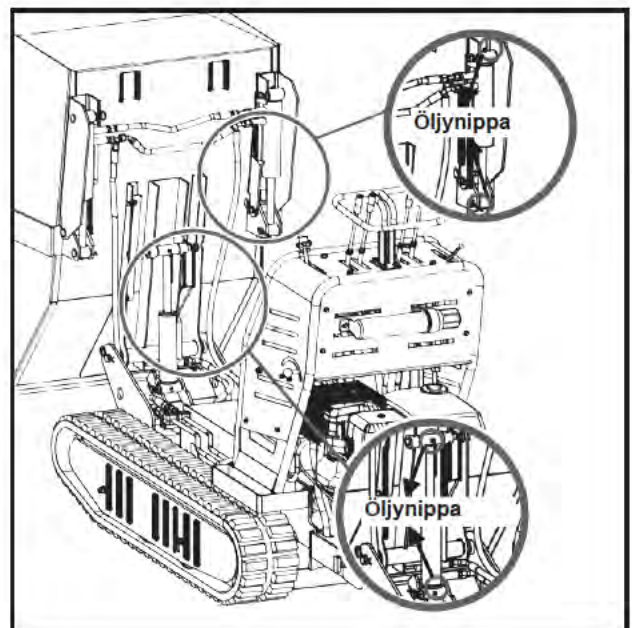

Pysäköintikaapelin säätö

- Jos pysäköintivipu on käännetty kuvan 1 asentoon ja pysäköintiakseli on edelleen kuvan 2 mukaisessa pysäköintiasennossa, säädä pysäköintikaapelia seuraavasti.

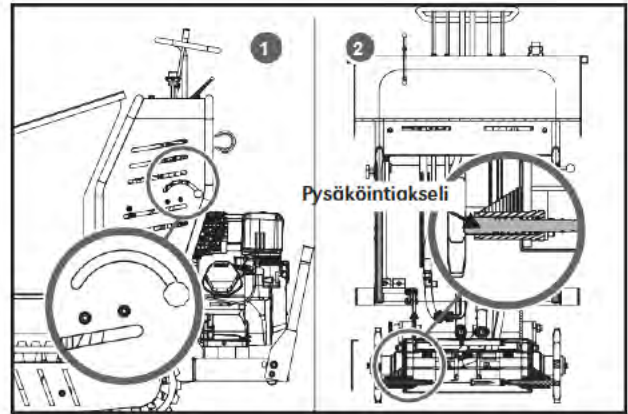

- Sijoita kone tasaiselle alustalle.
- Käynnistä kone, ohjaa hitaasti hydraulikipin vipua niin, että lava kallistuu ääriasentoonsa ja sammuta kone.
- Irrota neljä pulttia M6x12 ja poista suojalevy.
- Irrota kaksi mutteria M10 aluslevyineen ja irrota suojalevy.
- Kierrä kahta säätömutteria kuvan osoittamaan suuntaan ja tarkkaile pysäköintiakseleita molemmilta puolilta, kunnes molemmat akselit ovat yli 2 mm:n etäisyydellä vetopyörien sivusta. Kiristä säätömutterit.
- Kiinnitä suojalevyt takaisin paikoilleen.

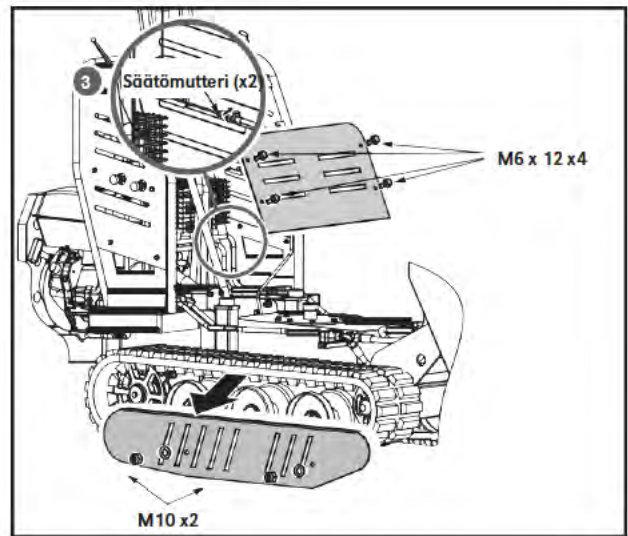

- Jos pysäköintivipu on käännetty kuvan 4 asentoon ja pysäköintiakseli on edelleen kuvan 5 mukaisessa pysäköintiasennossa, toista samat vaiheet kuin edellä, mutta kierrä säätömuttereita vastakkaiseen suuntaan.

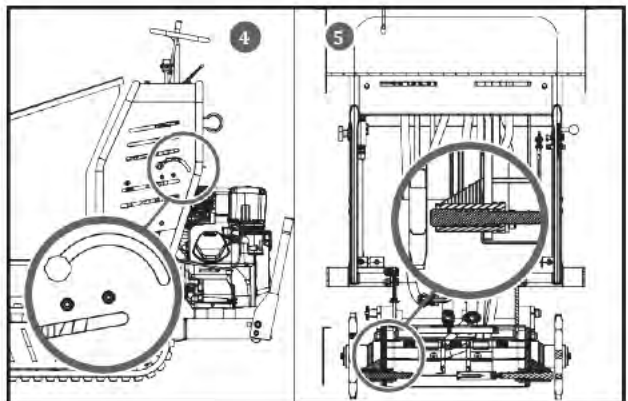

Moottorin huolto

Katso lisätietoja moottorin huoltamisesta mukana toimitetuista moottorin käyttöohjeista. Moottorin käyttöohjeissa kerrotaan eri huoltotoimenpiteiden tarkat ohjeet ja huoltovälit.

VARASTOINTI

Jos telakäyttöistä minidumpperia ei käytetä yli 30 päivään, valmistele se säilytystä varten seuraavasti:

- Tyhjennä polttoainesäiliö kokonaan. Etanolia tai MTBE:tä sisältävä polttoaine voi alkaa pilaantua 30 päivässä. Pilaantuneessa polttoaineessa on runsaasti kumia, joka voi tukkia kaasuttimen ja rajoittaa polttoaineen virtausta.
- Käynnistä moottori ja anna sen käydä, kunnes se sammuu. Tämä varmistaa, ettei kaasuttimeen jää polttoainetta. Käytä moottoria, kunnes se sammuu. Tämä auttaa estämään sakan kertymisen kaasuttimeen, mikä voi vaurioittaa moottoria.
- Kun moottori on vielä lämmin, tyhjennä öljy moottorista. Täytä tuoreella moottorin käyttöohjeessa suositellulla öljyllä.
- Puhdista koneen ulkopinnat puhtaalla liinalla ja varmista, etteivät ilmanvaihtoaukot ole tukkeutuneet.



Älä käytä voimakkaita pesuaineita tai bensiinipohjaisia puhdistusaineita muoviosien puhdistamiseen. Kemikaalit voivat vahingoittaa muovia.

- Tarkista, ettei koneessa ole irtonaisia tai vaurioituneita osia. Korjaa tai vaihda vaurioituneet osat ja kiristä löystyneet ruuvit, mutterit ja pultit.
- Säilytä konetta tasaisella alustalla puhtaassa, kuivassa rakennuksessa, jossa on hyvä ilmanvaihto.



Jos koneessa on polttoainetta, älä säilytä sitä paikassa, jossa on huono ilmanvaihto ja jossa polttoainehöyryt voivat joutua kosketuksiin avotulen, kipinöiden, valaisimien tai muiden syttymislähteiden kanssa.

VIANETSINTÄ

Ongelma	Syy	Ratkaisu
Moottori ei käynnisty.	<ul style="list-style-type: none"> - Sytytystulpan johto on irti. - Polttoaine on loppunut tai vanhentunut. - Kuristin ei ole auki. - Polttoaineletku on tukossa. - Likainen sytytystulppa - Moottori saa liikaa polttoainetta. 	<ul style="list-style-type: none"> - Kiinnitä sytytystulpan johto kunnolla sytytystulppaan. - Täytä puhtaalla uudella polttoaineella. - Aseta kuristin rikastinasentoon kylmäkäynnistyksessä. - Puhdista polttoaineletku. - Puhdista, säädä kärkiväli tai vaihda. - Odota muutama minuutti ja käynnistä uudelleen, mutta älä käytä rikastinta.
Moottori käy epätasaisesti.	<ul style="list-style-type: none"> - Sytytystulpan johto on löystynyt. - Moottorin kuristin on suljettu. - Polttoaineletku on tukossa tai polttoaine on vanhentunutta. - Korvausilmaventtiili on tukkeutunut. - Polttoainejärjestelmässä on vettä tai likaa. - Ilmanpuhdistin on likainen. - Kaasutin on väärin säädetty. 	<ul style="list-style-type: none"> - Kytke ja kiristä sytytystulpan johto. - Siirrä rikastinvipu OFF-asentoon. - Puhdista polttoaineletku. Täytä säiliö puhtaalla uudella polttoaineella. - Puhdista korvausilmaventtiili. - Tyhjennä polttoainesäiliö. Täytä säiliö uudelleen uudella puhtaalla polttoaineella. - Puhdista tai vaihda ilmanpuhdistin. - Katso lisätietoja moottorin käyttöohjeista.
Moottori ylikuumenee.	<ul style="list-style-type: none"> - Moottorissa on liian vähän öljyä. - Likainen ilmanpuhdistin - Ilman virtaus on estynyt. - Kaasutinta ei ole säädetty oikein. 	<ul style="list-style-type: none"> - Täytä kampikammio oikeanlaisella öljyllä. - Puhdista ilmanpuhdistin. - Irrota kotelo ja puhdista se. - Katso lisätietoja moottorin käyttöohjeista.
Jompikumpi teloista on juuttunut.	<ul style="list-style-type: none"> - Telan ja rungon väliin on päässyt vierasesineitä. 	<ul style="list-style-type: none"> - Poista vierasesine.
Kone ei liiku, vaikka moottori on käynnissä.	<ul style="list-style-type: none"> - Vaihdetta ei ole valittu oikein. - Telat eivät ole riittävän kireällä. 	<ul style="list-style-type: none"> - Varmista, ettei vaihdevipu ole kahden vaihteen välissä. - Kiristä telat.

YMPÄRISTÖ



Kierrätä tarpeettomat materiaalit jätteenä hävittämisen sijaan. Lajittele kaikki työkalut, letkut, ja pakkaukset ja vie ne paikalliseen kierrätyskeskukseen hävitettäväksi ympäristöystävällisellä ja turvallisella tavalla.

INLEDNING

Vi gratulerar Dig till valet av denna ESPINA-produkt av god kvalitet! Vi hoppas att maskinen du köpt kommer att hjälpa dig i ditt arbete. För att försäkra dig om att maskinen används på ett säkert sätt bör du komma ihåg att läsa bruksanvisningen före maskinen tas i bruk. Vid oklara situationer eller om problem uppstår, kontakta återförsäljaren eller importören. Vi önskar dig säkert och angenämt arbete med maskinen!

SÄKERHETSANVISNINGAR

LÄS NOGGRANT IGENOM HELA BRUKSANVISNINGEN INNAN DU ANVÄNDER MASKINEN. VAR ALLTID UPPMÄRKSAM PÅ VARNINGARNA OCH VIDTA FÖRSIKTIGHETSÅTGÄRDER.

Allmänna säkerhetsföreskrifter

- Lär känna din maskin.
- Läs den här bruksanvisningen och etiketter som sitter på maskinen för att få kunskap om dess begränsningar och potentiella faror.
- Bekanta dig noggrant med styrreglagen och hur de ska användas. Lär dig hur man stänger av maskinen och kopplar ifrån styrreglagen snabbt.
- Bekanta dig med alla säkerhetsåtgärder och anvisningar i instruktionerna upprättade av motortillverkaren och som medföljer maskinen. Försök inte använda maskinen innan du har bekantat dig med dess användning och underhåll och kan undvika person- och egendomsskador.
- Om du lånar, hyr ut, låter en annan person använda maskinen eller om du säljer den, leverera dessa anvisningar tillsammans med maskinen och anordna nödvändig säkerhetsutbildning för den nya användaren innan maskinen tas i bruk. Användaren kan själv förhindra olyckor och skador på sig själv, andra personer eller egendom. Användaren ansvarar själv för olyckor och skador.
- Överstig inte maskinens kapacitet. Använd alltid för användningssyftet lämplig maskin.

Personlig säkerhet

- Låt aldrig barn använda maskinen.
- Se till att inga barn, husdjur eller andra personer befinner sig i arbetsområdet. Var uppmärksam och stäng av maskinen om någon annan kommer in i arbetsområdet. Se till att barn alltid övervakas av en vuxen.
- Använd inte maskinen under påverkan av narkotika, alkohol eller medicin eftersom de försvagar din förmåga att använda maskinen korrekt.
- Använd lämpliga arbetskläder. Bär långbyxor av kraftigt tyg, arbetsskor och arbetshandskar. Använd inte lösa kläder, korta byxor eller smycken. Sätt upp håret så att det inte hänger nedanför axelhöjd. Se till att hår, kläder och handskar inte hamnar mellan roterande delar. Löst sittande kläder, smycken och långt hår kan fastna i roterande delar.
- Skydda ögon, ansikte och huvud från föremål och delar som kan slungas ut från maskinen. Använd alltid skyddsglasögon med sidoskydd eller skyddsvisir när du använder maskinen.
- Använd hörselskydd.
- Håll alltid händer och fötter borta från rörliga delar under användning. Rörliga delar kan skära eller krossa kroppen.
- Akta händer och fötter så att de inte råkar hamna på platser där de kan klämmas.

- Rör inte vid delar som kan hettas upp under användning. Låt delarna svalna innan service och justering.
- Var uppmärksam, försiktig och använd sunt förnuft då du använder maskinen.
- Sträck dig inte. Använd inte maskinen barfota eller om du har sandaler eller andra lätta skor. Använd skyddsskor som skyddar fötterna och ger ett stadigt grepp på hala ytor. Behåll alltid en stabil position och balans när du arbetar. Detta ger dig bättre kontroll över maskinen även i oväntade situationer.

Kontrollera maskinen före användning

- Kontrollera alltid maskinen innan den tas i drift. Håll skyddsutrustningen på plats och i skick. Se till att alla muttrar, bultar osv. har dragits åt ordentligt.
- Använd aldrig en maskin som behöver reparationer eller som är i dåligt skick. Byt ut skadade, defekta eller saknade delar före användning. Kontrollera eventuellt bränsleläckage. Se till att maskinen är säker att använda.
- Använd inte maskinen om motoromkopplaren inte slår på eller av den. En bensindriven maskin, som inte kan styras med motoromkopplaren är farlig och ska bytas ut till en ny.
- Kom ihåg att ta bort skiftnycklar och skruvnycklar innan du startar maskinen. Ett verktyg eller en nyckel som sitter kvar på en roterande del av maskinen kan orsaka personskador.
- Se till att maskinen inte kan startas oavsiktligt. Innan du transporterar maskinen eller utför underhålls- eller servicearbete på maskinen, kontrollera att motoromkopplaren är avstängd. Transport eller service av maskinen med omkopplaren påslagen utsätter för olyckor.
- Om motorn börjar vibrera onormalt, stäng av motorn och kontrollera omedelbart orsaken till vibrationen. Vibrationer är vanligtvis ett tecken på fel.

Motorns säkerhet

- Denna maskin har en förbränningsmotor. Maskinen får användas på ett område med skog eller sly eller i dess närhet endast om maskinen har en gnistsläckare i enlighet med lokala förordningar.
- Om gnistsläckare används måste operatören hålla den i gott skick.
- Starta eller använd motorn aldrig i slutet utrymme. Avgaserna är farliga eftersom de innehåller kolmonoxid, som är en luktfri och giftig gas. Använd endast maskinen i välventilerade utrymmen utomhus.
- Försök inte justera motorn så att den går snabbare. Tillverkaren har specificerat en säker högsta hastighet för motorn. Se motorns bruksanvisning för mer information.
- Om du använder maskinen på ett torrt område, kontrollera som en skyddsåtgärd att du har tillgång till en brandsläckare.

Bränslesäkerhet

- Bränslet är lättantändligt och förångat kan det antändas explosionsartat. Förhindra allvarliga personskador genom att följa erfordrade skyddsåtgärder under användning.
- Fyll och töm bränsletanken på en ren och välventilerad plats. Använd en godkänd bränsledunk. Rök inte vid påfyllning eller användning av maskinen. Kontrollera att det inte finns gnistor, öppen eld eller andra antändningskällor i närheten. Fyll aldrig på bränsle inomhus.
- Håll jordade ledande föremål, så som verktyg, långt från bara, spänningsförande delar och kopplingar för att undvika gnistor eller ljusbågar. De kan antända bränsleångor eller -gaser.
- Stäng alltid motorn och låt den svalna innan du fyller på bränsletanken. Ta aldrig loss tanklocket eller fyll på bränsle när motorn är igång eller när den är varm. Använd inte maskinen om bränslesystemet läcker.
- Öppna bränsletankens lock långsamt för att frigöra eventuellt tryck från tanken.
- Fyll aldrig på för mycket bränsle i bränsletanken. Eftersom motorvärmerna kan få bränslet att expandera, se till att bränslenivån är minst 1,5 cm från påfyllningsrörets nederdel. Detta lämnar tillräckligt med utrymme för bränsleexpansion.
- Var noga med att tanklock och kork till bränsledunk är ordentligt påskruvade och torka bort eventuellt bränslespill. Använd inte maskinen om bränsletankens lock inte sitter ordentligt på sin plats.
- Se till att bränslespill inte kan antändas. Försök inte starta motorn om bränsle har läckt ut. Flytta bort maskinen från läckageområdet och undvik att skapa antändningskällor tills bränsleångorna har avdunstat.
- Om du får bränslespill på dig eller på dina kläder, rengör huden och byt kläder omedelbart.
- Förvara bränsle endast i en behållare som är speciellt avsedd och godkänd för förvaring av bränsle.
- Förvara bränslet i ett svalt välventilerat utrymme långt från gnistor, öppen eld eller andra antändningskällor.
- Förvara aldrig bränsle (eller en maskin med bränsle i tanken) i en byggnad där bränsleångan kan exponeras för gnistor, öppen eld eller andra antändningskällor (såsom en vattenvärmare, eldstad, tork eller motsvarande). Låt motorn svalna innan den förvaras i ett slutet utrymme.

Särskilda säkerhetsanvisningar

- Kontrollera arbetsplatsen noggrant. För att undvika snubbelolyckor, håll arbetsplatsen prydlig och städa bort skräp. Använd maskinen på ett plant underlag.
- Placera aldrig någon del av kroppen där den skulle vara i fara om maskinen skulle plötsligt röra sig.
- Håll alla åskådare, barn och husdjur på minst 23 meters avstånd. Om någon närmar sig dig, stanna maskinen omedelbart.
- Installera ingenting på flaket och använd aldrig maskinen till att skjutsa människor på flaket.
- Parkera aldrig dumpern på en instabil yta som kanske inte bär upp maskinens vikt, särskilt när flaket är fullt.
- Släpp kopplingsspaken innan du startar motorn.
- Starta motorn försiktigt enligt anvisningarna. Håll dina kroppsdelar borta från rörliga delar.
- Stäng alltid av maskinen innan du går ifrån den.
- Styr maskinen med båda händerna när du använder den. Håll fast hårt i styrhandtagen. Tänk på att maskinen plötsligt kan hoppa upp eller framåt om den exempelvis träffar gömda föremål såsom stora stenar eller rötter.
- Använd maskinen i gånghastighet, skynda dig inte.
- Överbelasta inte maskinen. Använd maskinen på en säker hastighet och justera hastigheten i enlighet med markytans lutning, vägens skick och lastens vikt.
- Var speciellt försiktig när du backar eller drar maskinen mot dig.
- Var extra försiktig när du använder maskinen på sandtäckta vägar, trottoarer eller bilvägar eller när du går över sandtäckta områden. Var hela tiden alert för oförutsedda faror eller trafik.
- Om underlaget är mjukt, kör maskinen i första växeln eller backen. Gör inga plötsliga rörelser, vändningar eller stopp.
- Var särskilt försiktig på isiga ytor eftersom maskinen kan glida på is.
- Använd inte maskinen i trånga utrymmen där användaren kan klämmas mellan maskinen och ett hinder.
- Använd aldrig maskinen på en yta som lutar mer än 20°.
- Om du använder maskinen på en lutande yta och flyttar framåt eller bakåt, kontrollera alltid att vikten är jämnt fördelad. Kör alltid rakt uppåt eller neråt på lutande underlag. Kör aldrig i sidled eller tvärs över sluttningar. Växla inte när du befinner dig på lutande ytor.
- När du tömmer flaket ändras dumperns tyngdpunkt hela tiden. Underlagets egenskaper har en stor påverkan på maskinens stabilitet. Var extra försiktig och noggrann om du tömmer flaket på ett ostadigt underlag (t.ex. blöt lera eller jord).

SYMBOLER

Maskinens typskylt innehåller symboler. De ger viktig information om produkten och instruktioner om hur du använder den.

 <p>Läs dessa säkerhetsanvisningar noggrant.</p>	  <p>Håll dina händer och fötter borta från de rörliga delarna. Rörliga delar kan krossa eller skära kroppsdelar.</p>
 <p>Använd skyddsglasögon. Använd hörselskydd.</p>	 <p>Fara! Håll händerna borta från flaket och ramen när flaket sänks.</p>
 <p>Använd skyddshandskar.</p>	 <p>Se upp för fallande föremål.</p>
 <p>Använd säkerhetsskor.</p>	 <p>Risk för vältning!</p>
 <p>Avlägsna eller ändra inte skydds- eller säkerhetsanordningarna.</p>	 <p>Maskinen får inte luta mer än 10 grader i sidled.</p>
 <p>Rökning, gnistor och öppen eld är förbjudet!</p>	 <p>Maskinen får inte luta mer än 20 grader i längdriktning.</p>
 <p>Rör inte vid delar som värms upp under användningen. Risk för allvarliga brännskador!</p>	 <p>När du rör dig i en sluttning med full last, gå rakt uppför sluttningen.</p>
 <p>Håll alltid dina händer och fötter borta från rörliga delar.</p>	 <p>Låt inte någon sitta eller stå på flaket när du kör.</p>
 <p>Starta eller använd motorn aldrig i ett slutet utrymme.</p>	 <p>Avgaser är farliga eftersom de innehåller kolmonoxid. Inandning av avgaser kan leda till medvetslöshet eller dödsfall.</p>
 <p>Kör inte maskinen i backar med mer än 20 graders lutning och tippa inte lasten när maskinen lutar.</p>	 <p>Stäng alltid av motorn innan du utför något underhållsarbete.</p>
 <p>Kör inte i nedförsbacke med full last.</p>	 <p>Håll barn och utomstående borta från maskinen.</p>
 <p>Varning för utslungande föremål!</p>	

TEKNISKA DATA

Motor	270 cc, 6,6 kW
Bränsle	blyfri bensin (minst 95 oktan)
Överföring	hydrostatisk
Max. belastning	500 kg
Flakets mått	längd 1065 x bredd 715 x djup 660 mm
Bandbredd	180 mm
Vikt	366 kg
Ljudeffektnivå	101 dB (A) k=2 dB (A)
Ljudtrycksnivå	81,5 dB (A) k=2 dB (A)
Vibration i kontrollhandtagen	Vänster 10,1 m/s ² k=1,5 m/s ² Höger 11,3 m/s ² k=1,5 m/s ²
Rekommenderad hydraulolja	10W AW32, ASLE H-150, ISO 32
Hydrauloljetankens kapacitet	22,5 l

MASKINBESKRIVNING

Den banddrivna minidumpen är enkel och säker att använda och med rätt skötsel kommer den att fungera tillförlitligt i många år framöver. De två hastigheterna är det centrala i enheten. Den är överdimensionerad för att kunna hantera de kraftiga vridmoment som motorn genererar. Tack vare sina effektiva reduktionsväxlar kan den flyttas runt i alla situationer och bära vilken last som helst.

På grund av sin låga kapacitet är denna dumper lämplig för gårdsbruk, inte för konstruktion eller liknande tyngre applikationer.

Motortillverkaren ansvarar för alla frågor om motorns prestanda, effekt, tekniska specifikationer, garanti eller service. För mer information, se motortillverkarens handbok som följde med maskinen.

FÖRBEREDELSE

Avlägsnande ur förpackningen

Öppna fästena med skruvmejsel och hammare.

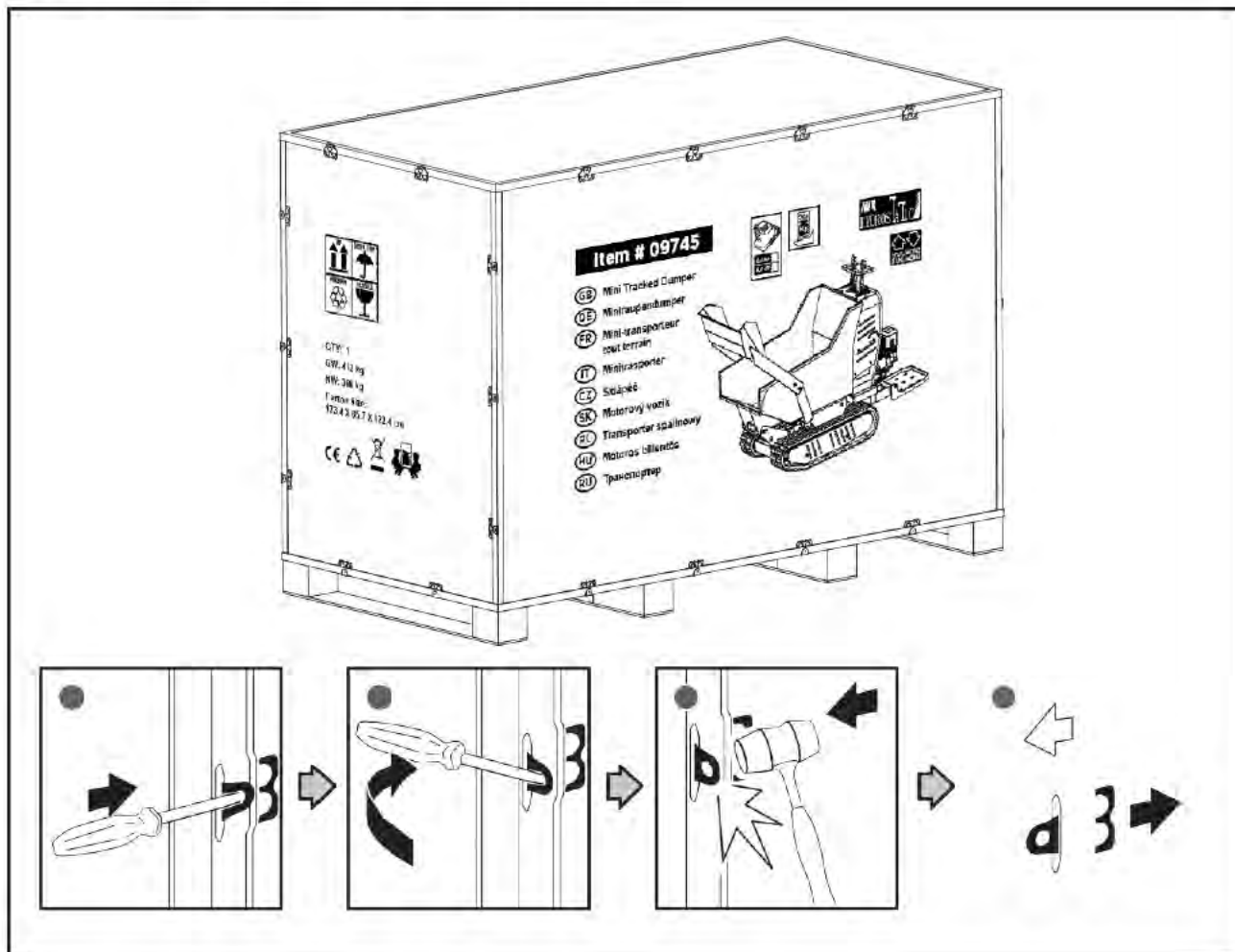

Ta loss alla plywoodskivor och ta bort lösa delar som ligger på pallarna.

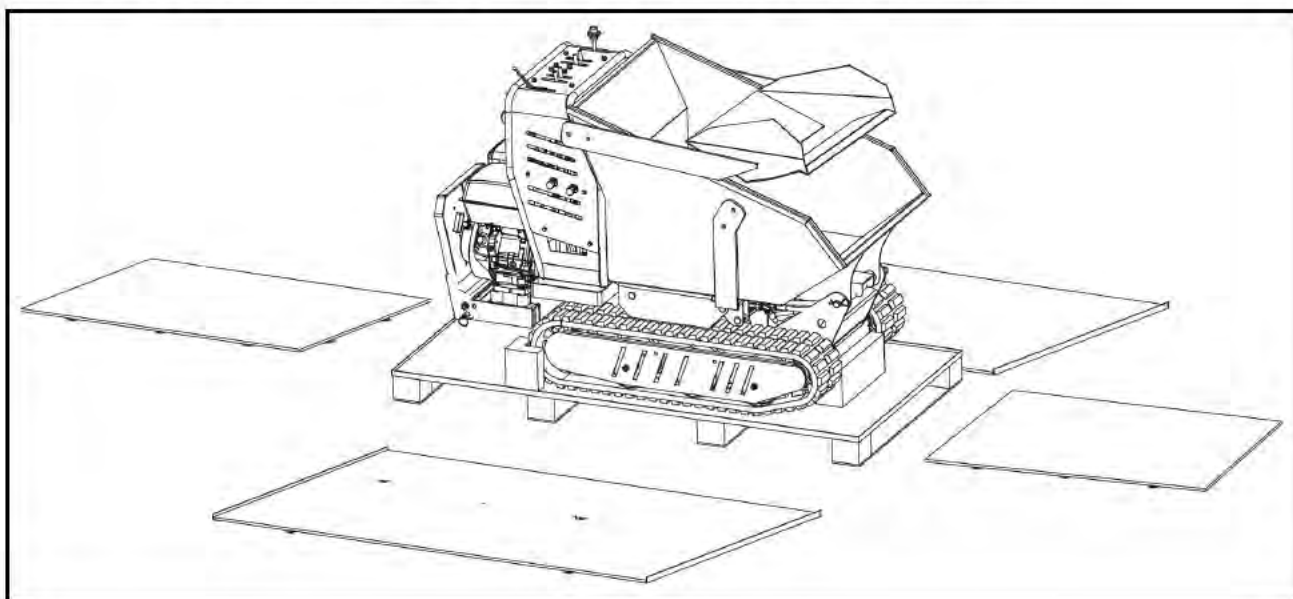

Leveransinnehåll

Den banddrivna minidumpern levereras noggrant förpackad och delvis monterad. Ta bort delarna från förpackningen och kontrollera att förpackningen innehåller följande delar:

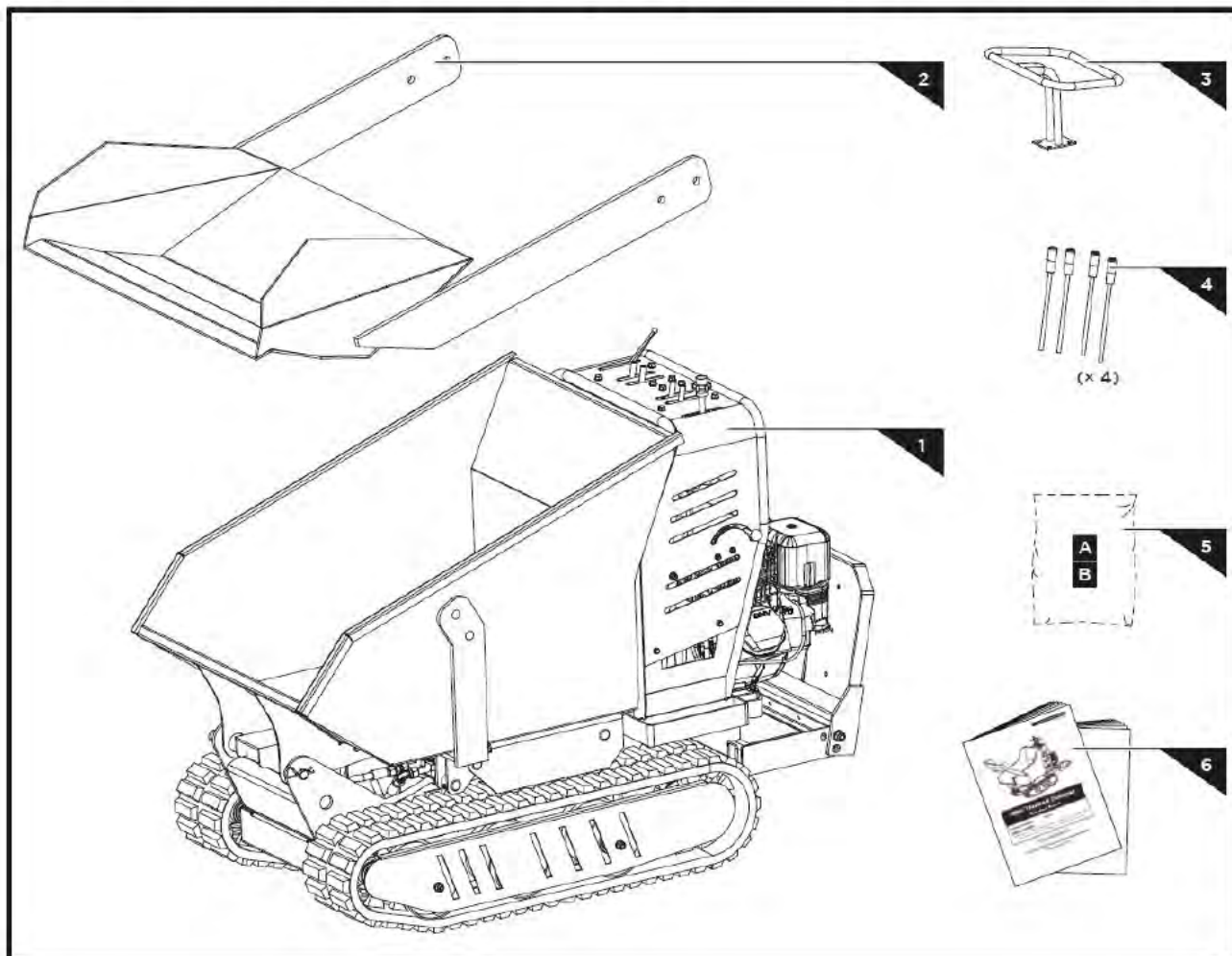

1. Ram
2. Självlastande skopa
3. Handtagssammansättning
4. Styrspak
5. En påse med monteringstillbehör
6. Bruksanvisningarna för minidumpern och motorn



Motorolja

OLJAN HAR TÖMTS INFÖR TRANSPORT.

Underlåtenhet att fylla på motorns oljetråg innan motorn startas kommer att leda till permanenta skador på motorn och göra garantin ogiltig. Fyll på olja enligt motorhandboken.

Montering

Minidumpern levereras delvis monterad. Montera maskinen enligt monteringsanvisningarna nedan.

Montera manöverspakarna

Sätt in styrspakarna i anslutningshylsorna med M8-muttrar och -brickor. Dra åt muttrarna.

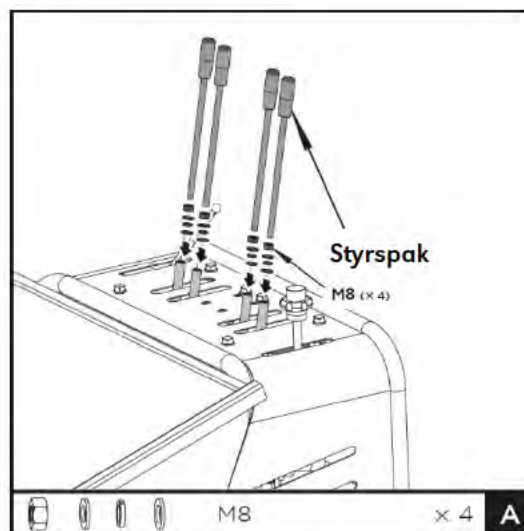

Montera handtaget

Fäst handtagsställningen ordentligt på operatörspanelen med fyra M8x20-bultar.

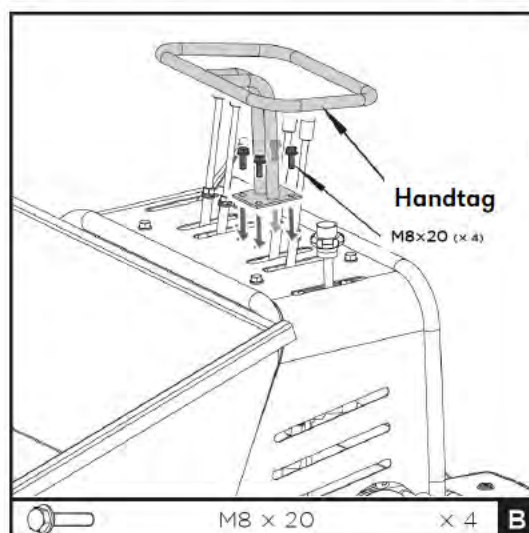

Montering av skopan

Placera kopplingsarmarna på den självlastande skopan mot utsidan av chassits kopplingsarmar och se till att skruvhålen är i linje. Skruva fast skopan med två M12x40-bultar samt brickor och muttrar på bägge sidor.

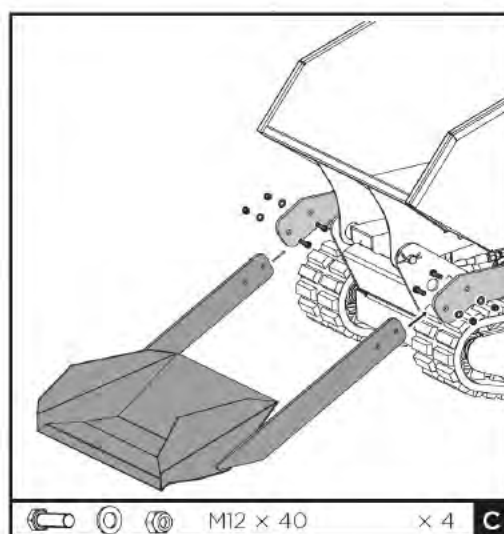

ANVÄNDNING

Funktioner och styrspakar

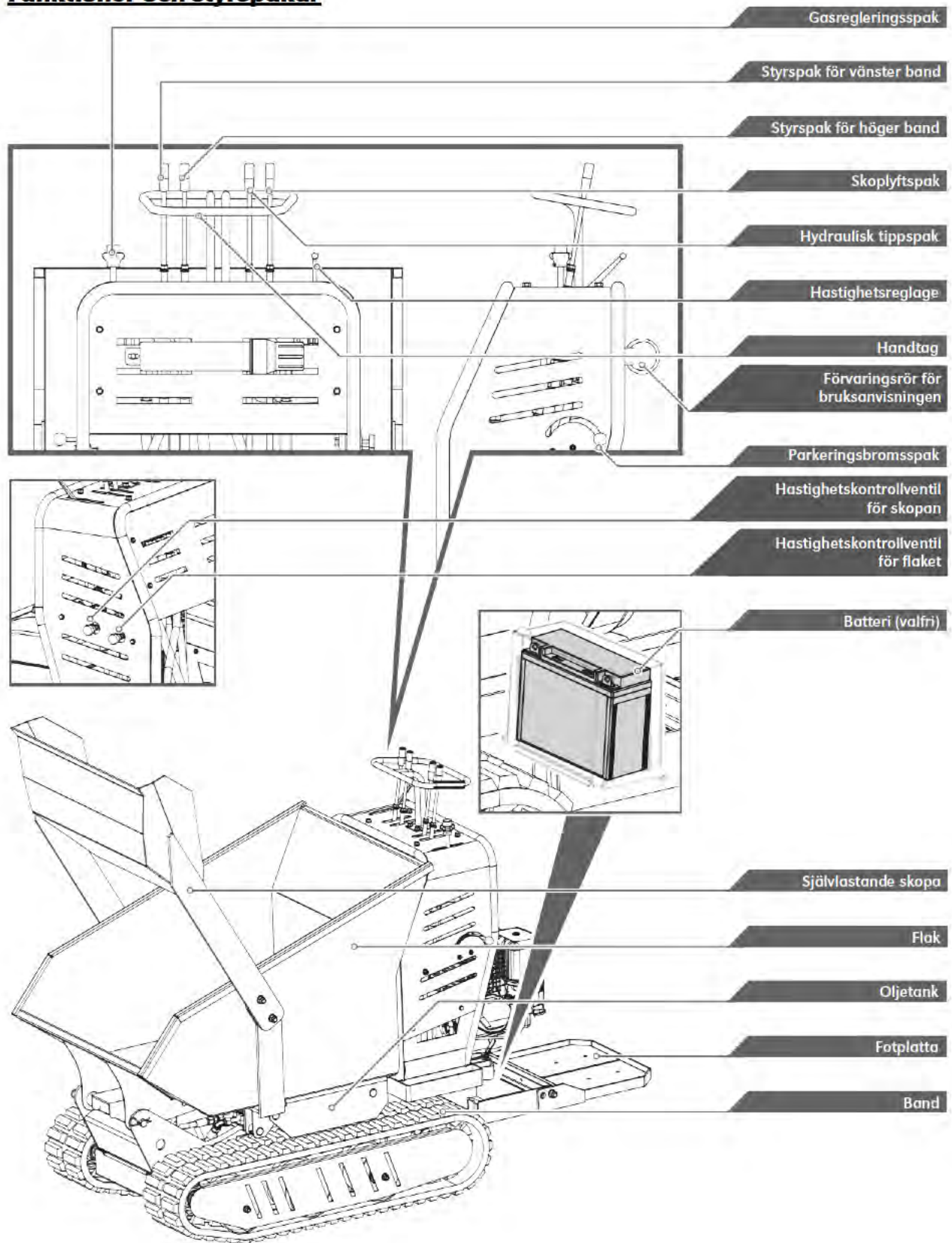

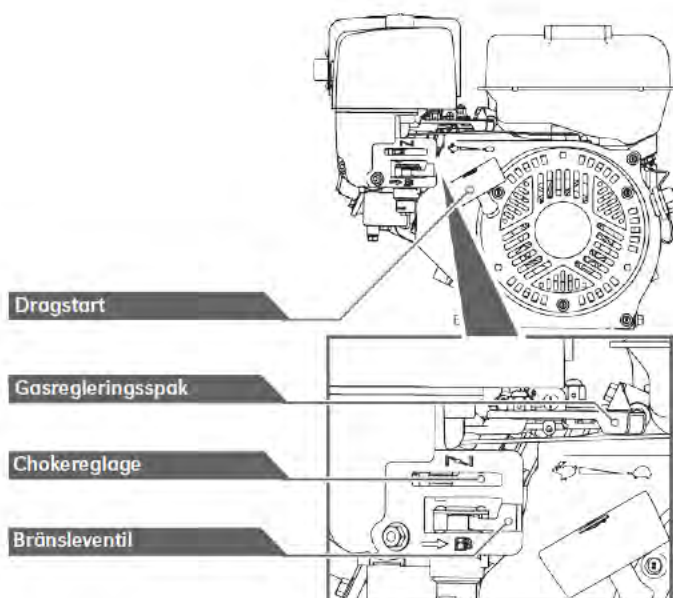

Parkeringsbromsspåk

Lossa bromsen genom att dra bromsspaken mot dig. I det här läget kan maskinen köras och vändas fritt. För att bromsa, skjut bromsspaken bort från dig. I det här läget kan maskinen inte flyttas.

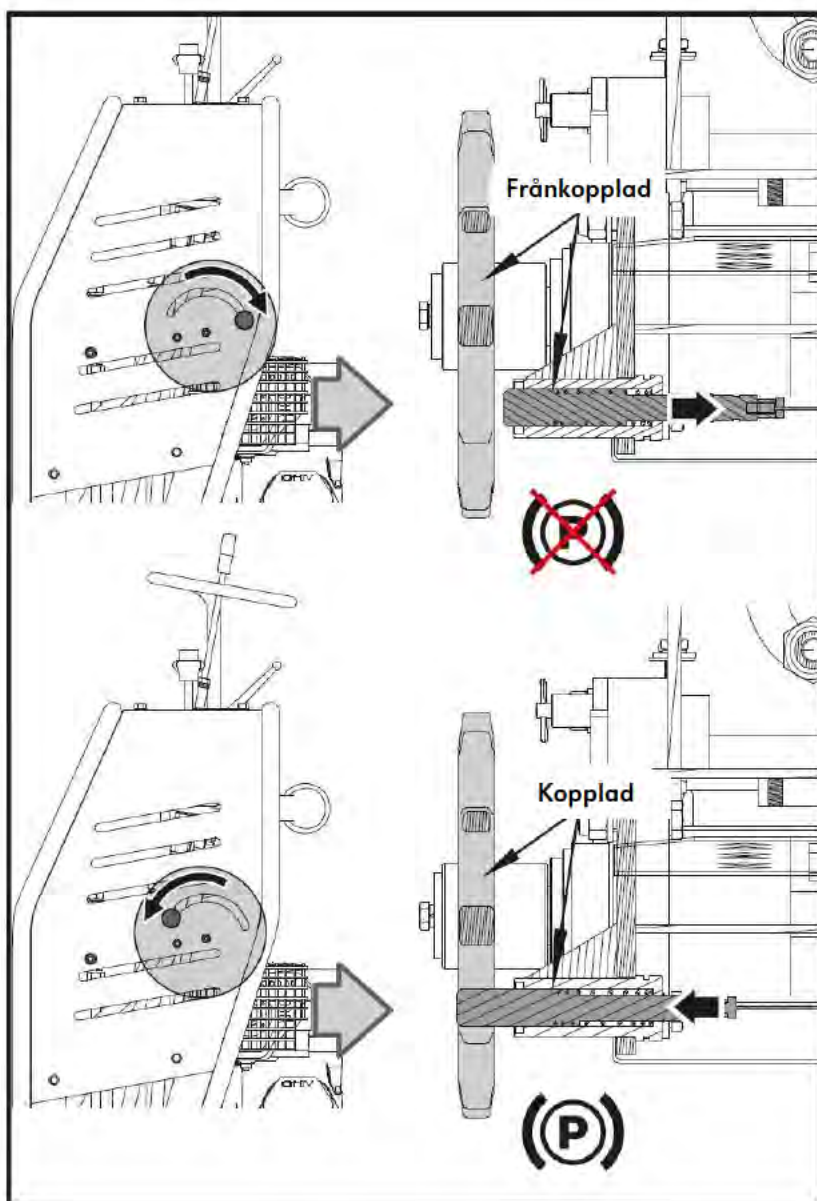

Hastighetsreglage

Hastighetsreglaget har två lägen: hög och låg hastighet.



Frigör alltid kopplingsspaken innan du ändrar hastighet. Annars kan maskinen skadas.

- Lägre hastigheter ska användas vid tyngre laster medan snabbare hastigheter bara ska användas vid transport av lätta laster eller när flaket är tomt. Kör dumpern i låg hastighet tills du är bekant med dess operation.
- Om motorn saktar ner under belastning eller banden slirar, växla till en lägre växel.
- Om framdelen av maskinen åker upp, växla till en lägre växel. Om framdelen på maskinen fortsätter att åka upp, lyft upp på handtagen.

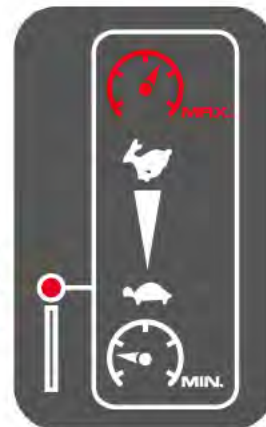

Hydraulisk tippspak

Tryck spaken framåt för att tippa av lasten, dra tillbaka spaken för att sänka flaket till ursprungligt läge.

Styr skopan på samma sätt med den högra spaken.

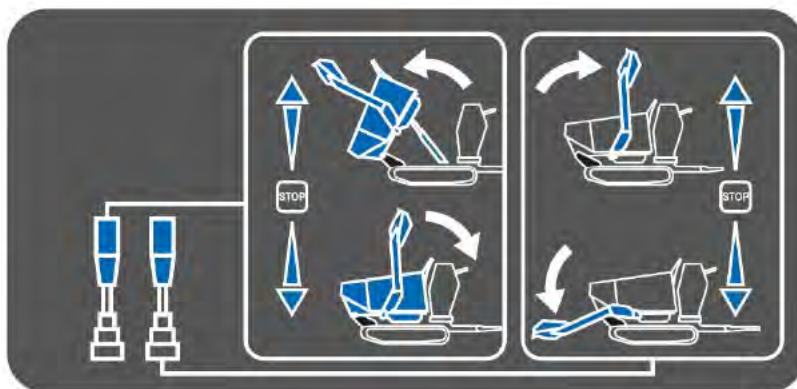

Vänster/höger styrspak

Använd spaken för att svänga till vänster/höger.



Använd styrspakarna endast vid reducerad hastighet.

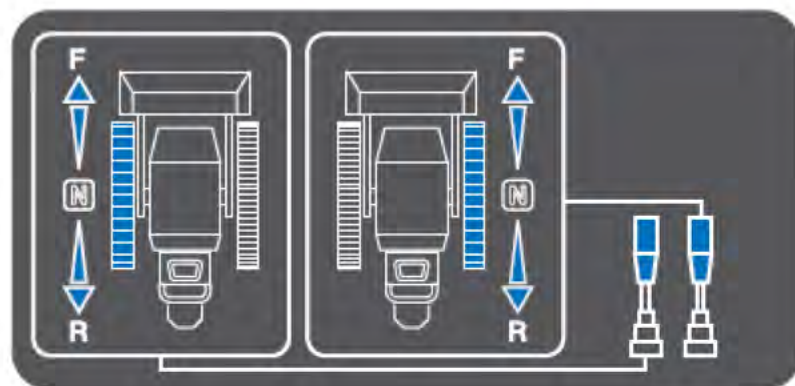

Hastighetskontrollventiler för skopan och flaket

Ventilerna är fabriksinställda, så de behöver vanligtvis inte justeras. Vrid vid behov den vänstra ventilen moturs för att öka skopans lyfthastighet och medurs för att sakta ner den. Vrid den högra ventilen moturs för att öka flakets sänkningshastighet och medurs för att sakta ner den.

Motoromkopplare

Motoromkopplaren har två lägen. OFF – motorn kan inte starta. ON – motorn kan starta och gå.

Dragstart

Motorn startas med dragstart.



Bränsleventil

Bränsleventilen har två lägen:

ÖPPEN : Använd det här läget vid underhåll, transport och förvaring.

STÄNGD : Använd det här läget när maskinen körs.



Gasregleringsspak

Gasreglaget används för att justera motorns hastighet. Spaken kan flyttas mellan SNABB , LÅNGSAM  och STOPP. När du flyttar gasreglaget till STOPP, stängs motorn av.



Chokereglage

Chokereglaget används för att blockera förgasaren, vilket hjälper till att starta motorn.

Chokereglaget har två lägen: stängt  och öppet .



Använd aldrig choken för att stanna motorn.

Fotplatta

Dra i ringen för att dra ut stiftet och rotera sedan fotplattan till horisontellt läge. Lyft upp plattan tills rotationsstiftet återvänder. På så sätt kan plattan säkras i upprätt läge.

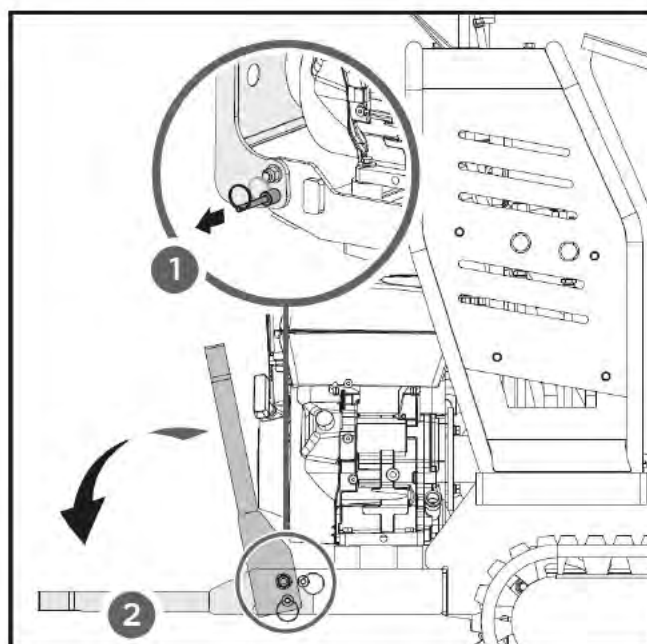



1. Vid svängar måste kulventilen vara i positionen för låg hastighet. Gör bara svängar efter att ha justerat gasreglaget efter den faktiska lasten. Sväng inte när kulventilen är på höghastighetsväxel.

- 2. Justera ventilspaken jämnt under körning. Undvik plötsliga stopp eller starter under drift.**
- 3. För att starta normal drift, flytta jämnt ventilspaken till startläget med kulventilen på långsamt växel.**
- 4. För att stoppa en maskin som kör i hög hastighet, växla först kulventilen till långsam växel eller gasreglaget till långsam position för att stoppa maskinen med ventilspaken.**
- 5. Under normal drift, lossa inte någondera av de två ventilspakarna för att undvika felfunktion vid snabba svängar.**
- 6. När du kör dumpern ner eller uppför, håll plattformen uppfälld. Stå inte på plattan när du kör dumpern i lutning.**
- 7. När du vrider ner den självlastande skopan, flytta ventilspakarna jämnt för att förhindra att skopan slår i marken med kraft.**

Tillsätt motorolja



Motorn levereras utan olja. Starta inte motorn förrän du har tillsatt olja. Läs i motormanualen om vilken oljetyp som ska användas.

1. Se till att bandkärnan befinner sig på en plan yta.
2. Ta bort oljepåfyllningspluggen/oljestickan för att tillsätta olja.
3. Använd en tratt till att fylla upp till och med FULL-märket på stickan. (Se motormanualen för information om oljekapacitet, oljerekommendation och påfyllningslockets placering.)

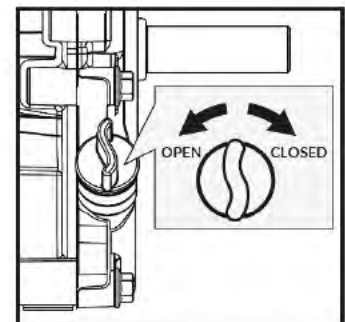

FYLL INTE PÅ FÖR MYCKET. Kontrollera motorns oljenivå dagligen och tillsätt vid behov.



Bensin är mycket lättantändligt och explosivt. Du kan bränna eller allvarligt skada dig när du hanterar bränsle. Hantera bensin mycket försiktigt.



Fyll på tanken utomhus, aldrig inomhus. Bensinångor kan antändas om de samlas inuti ett stängt utrymme. Det kan orsaka en explosion.

- Slå av motorn och låt den svalna i minst två minuter innan du fyller på bränsle.
- Ta av bränslelocket och fyll på tanken. (Se motormanualen för information om bränslekapacitet, bränslerekommendation och tanklockets placering.)
- Återmontera bränslelocket och skruva åt. Torka alltid upp utspillt bränsle.



VIKTIGT: FYLL INTE PÅ FÖR MYCKET!

Den här utrustningen och dess motor kan innehålla komponenter från kontrollsystem för avdunstningsutsläpp, vilka krävs för att uppfylla EPA och CARB-föreskrifter. De fungerar på rätt sätt endast när bränsletanken har fyllts till den rekommenderade nivån. Om tanken fylls på för mycket kan komponenter från kontrollsystem för avdunstningsutsläpp skadas permanent. Genom att fylla upp till den rekommenderade nivån säkerställer du att det finns ett luftgap som

möjliggör bränsleexpansion. Var uppmärksam när du fyller på bränsletanken så att den rekommenderade bränslenivån inuti tanken inte överskrids. Använd en bärbar bensindunk med lagom stort munstycke när du fyller på tanken. Använd inte trätt eller något annat som skymmer fyllandet av tanken.

Att starta motorn

1. Vrid motoromkopplaren till ON-läge.

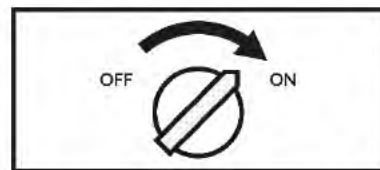

2. Öppna bränsleventilen.

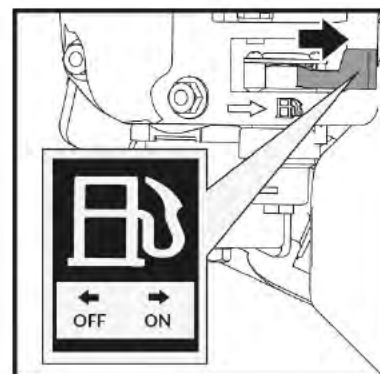

3. Flytta chokespaken till stängd läge (CLOSED).
Om motorn är varm behöver du inte stänga choken.

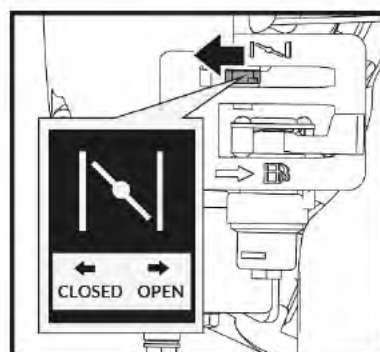

4. Flytta gasreglaget något mot snabbläget (FAST).

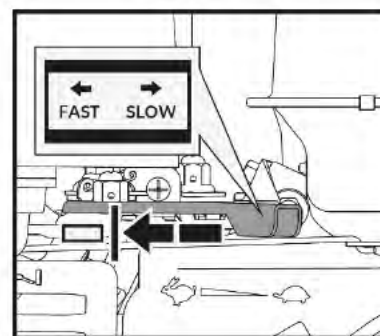

5. Dra i dragstarthandtaget tills motorn startar. För tillbaka dragstarthandtaget till utgångsläget efter varje drag. Upprepa stegen efter behov. När motorn har startat flytta gasreglaget till det snabba läget innan du börjar köra maskinen.



Om startsnöret återvänder snabbt (backslag) kan din hand och arm dras mot motorn snabbare än du kan släppa taget. Det kan leda till brutna ben, frakturer, blåmärken eller stukningar.

Användning



- När motorn har värmts upp, accelerera motorvarvtalet med gasreglaget.
- Den banddrivna minidumpern har styrspakar på handtagen, vilket gör den enkel att styra. För att svänga till höger eller vänster, använd styrspaken på motsvarande sida.
- Styrningens känslighet ändras beroende på körhastigheten. Allt du behöver för att styra en tom dumper är ett lätt tryck på spaken. När dumpern är lastad behövs mer tryck.
- Den banddrivna minidumpern har en maxkapacitet på 500 kg. Justera dock lasten efter marken som du använder dumpern på.
- Kör svårare sträckor på låg växel. Använd den långsamma växeln hela den svåra sträckan.
- Undvik skarpa svängar och täta riktningsbyten när du kör på vägen, särskilt på gropig, hård mark där många vassa och ojämna punkter skapar friktion.
- Tänk på att vara försiktig när du arbetar i svåra väderförhållanden (is, kraftigt regn och snö) eller på marktyper som kan göra maskinen instabil.
- När du släpper kopplingsspaken, stannar maskinen och bromsar automatiskt.
- Om du stannar maskinen i en brant sluttning, placera en kil bakom ett av hjulen.

Tomgång

Ställ gasreglaget på det långsamma läget för att minska påfrestningen på motorn när arbete inte utförs. Genom att sänka motorns hastighet förlängs motorns livslängd, samt sparar bränsle och minskar buller.

Att stänga av motorn

I en nödsituation kan du stänga av motorn genom att vrida motoromkopplaren till OFF-läget. Gör så här för att stänga av motorn i vanliga förhållanden:

1. För gasreglaget till läget för låg hastighet .
2. Låt motorn köras på tomgång i några minuter.
3. Vrid motoromkopplaren till OFF-läge.
4. Vrid bränsleventilen till läget OFF .



Stoppa inte maskinen plötsligt i hög hastighet med tung last. Det kan leda till motorskada.



Flytta inte chokereglaget till stängd läge (CLOSE) för att stänga av motorn. Detta kan orsaka eftertändning eller motorskador.

UNDERHÅLL

Underhåll av den banddrivna minidumpern ser till att maskinen och dess komponenter håller länge.

Förebyggande underhåll

1. Stäng av motorn och koppla från alla manöverspakar. Låt motorn kallna ordentligt.
2. Håll gasreglaget i långsamt läge, koppla bort tändstiftskabeln och håll kabeln borta från tändstiftet för att förhindra oavsiktlig start.
3. Kontrollera maskinens allmänna skick. Kontrollera att det inte finns lösa skruvar i maskinen, att de rörliga delarna fungerar ordentligt och inte fastnar och att delarna inte är trasiga eller skadade på ett sätt som kan försämra säker drift av maskinen.
4. Avlägsna smuts från maskinen med borste, dammsugare eller tryckluft. Använd sedan lätt olja av hög kvalitet till att smörja alla rörliga delar.
5. Kontrollera tändkabeln regelbundet så att den inte är sliten och byt den vid behov. Byt slipband i tid.



Rengör aldrig maskinen med högtrycksvätt. Vatten kan tränga in i tränga områden på maskinen och växellådan och skada axlar, växlar, lager eller motor. Användning av högtrycksvättar leder till kortare livslängd och försämrar underhållsmöjligheterna.

Hydraulolja

Använd ventilspakarna till att lyfta den självlastande skopan till det högsta läget och tippa flaket till det yttersta läget. Skruva av oljepåfyllningspluggen och töm oljan i en behållare.

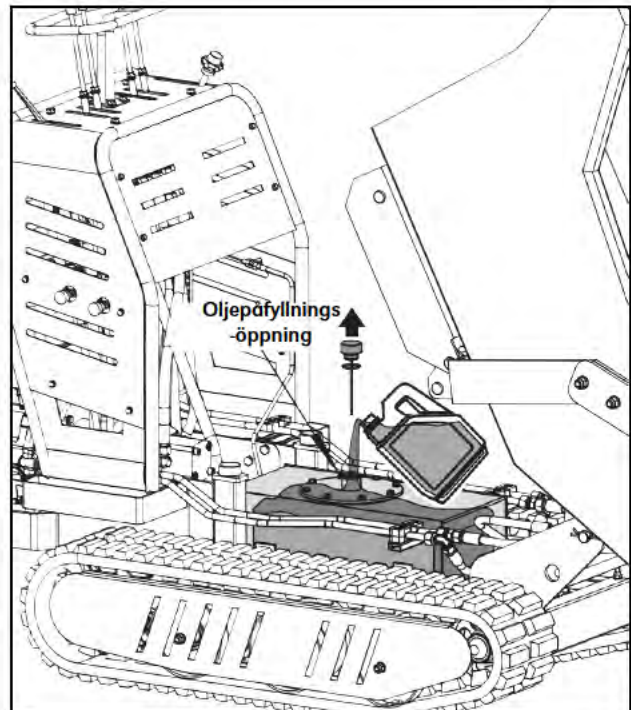
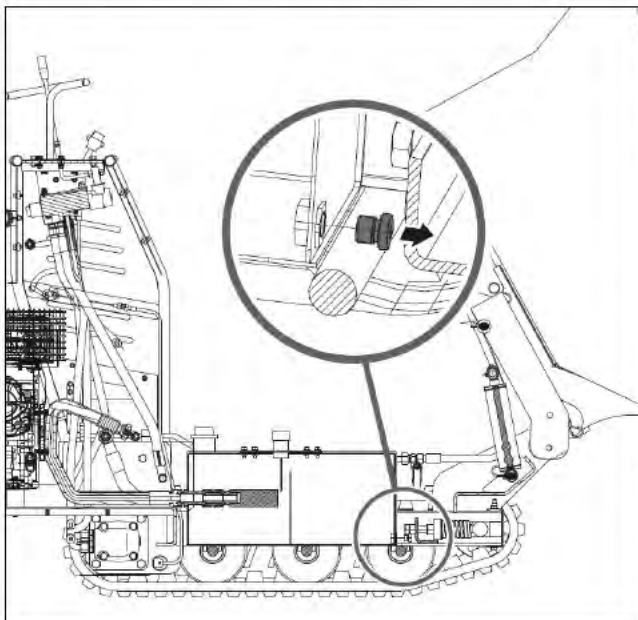

Ta bort oljestickan med packning och fyll på rekommenderad hydraulolja.

Obs! Använd inte ventilspakarna när olja töms ur eller fylls på, för att förhindra att skopan eller flaket faller ned.

Dra åt banden

Banden tenderar att lossna under användning. Om dumpern körs med lösa band kan de slira av drivhjulet, vilket gör att maskinen hoppar, vilket kan skada maskinhuset.

Kontrollera bandens åtdragning enligt följande:

- Placera maskinen på jämn och tät mark, asfalt eller trottoar.
- Lyft maskinen och lägg den på stöd dimensionerade efter maskinens vikt så att banden är ca 10 cm ovanför marken.
- Mät bandets spänning från mitten i relation till den horisontella linjen. Den får inte vara över eller under 10–15 cm.

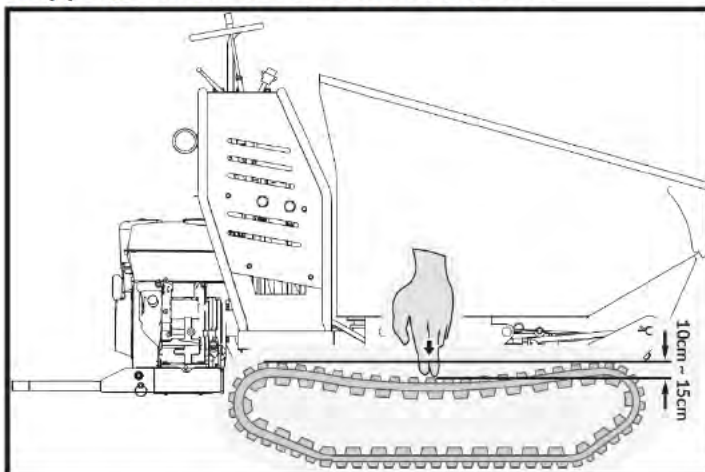

Om spänningen inte är mellan 10 och 15 cm, justera banden enligt följande:

- Starta maskinen, styr sakta hydraulspaken så att tippflaket lutar till sitt yttersta läge och stäng av maskinen.
- Om bandet är för lös, vrid justermuttern moturs som visas i figur 1 tills bandet har rätt spänning.
- Om bandet är för spänd, vrid justermuttern medurs som visas i figur 2 tills bandet har rätt spänning.
- Se till att ingen befinner sig under eller nära flaket, vrid långsamt hydraulspaken för att återställa flaket till sitt ursprungliga läge.

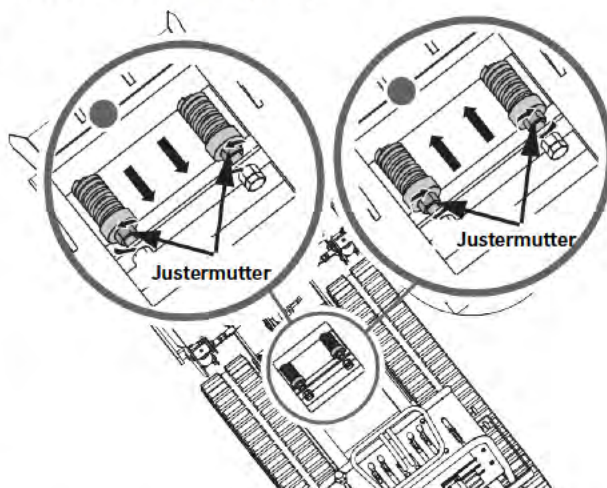

Dra inte åt för mycket. Bandens spänning är kopplad till bromsarna. Bromskraften minskar ju mer banden dras åt. Om justerskruvarna inte längre har utrymme för justering, byt ut banden.

Byte av band

Kontrollera bandens skick regelbundet. Om ett band är sprucken eller sliten, ska den bytas ut så snart som möjligt.

Lyft flaket till det högsta läget och placera en stödstång under det för att hålla upp det för säkerhets skull.

Lyft maskinen och lägg den på stöd dimensionerade efter maskinens vikt så att banden är ca 10 cm ovanför marken.

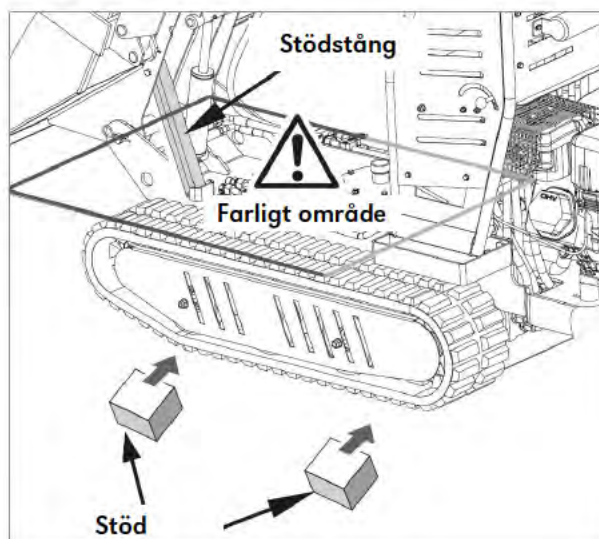

Lossa de två muttrarna M10 med brickor och ta bort täckplåten.

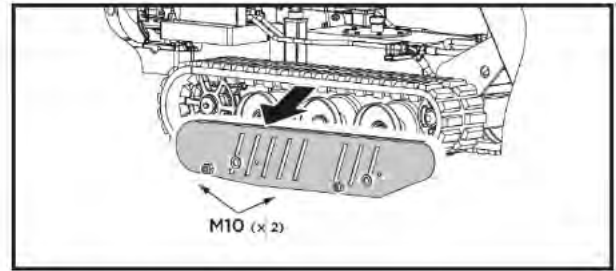

Lossa justerbultarna och dra bandhulets axel mot motorn för att lossa bandet.

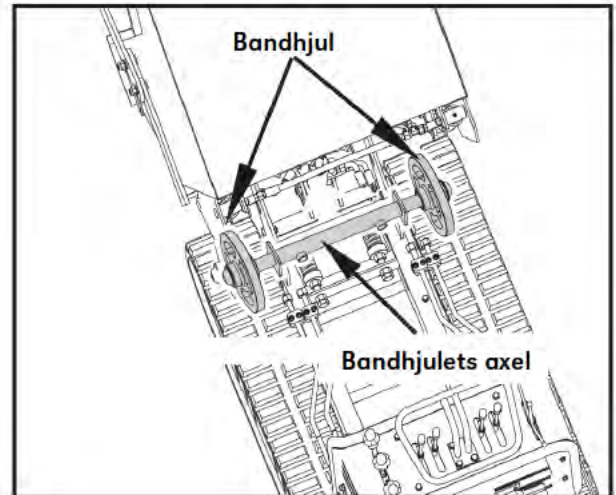

Dra ut hela bandet.



Var försiktig så att du inte får fingrarna i kläm mellan bandet och bandhjulen när du tar bort eller monterar banden!

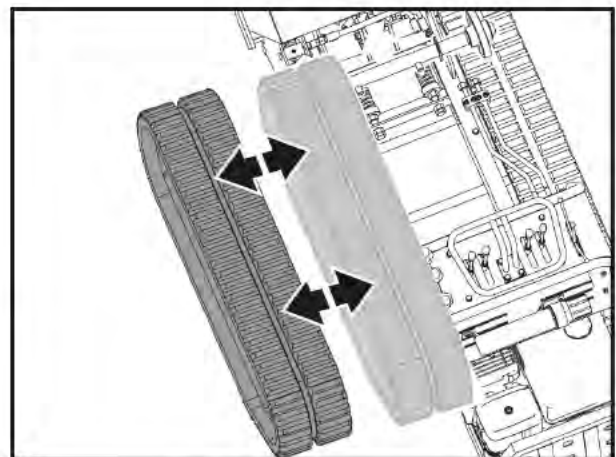

Smörjning

Skopans och flakets cylindrar har vardera två oljenipplar som ska smörjas regelbundet.

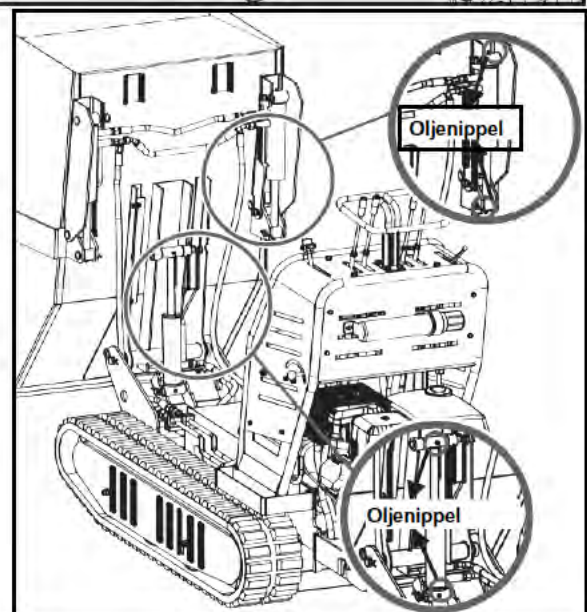

Justering av parkeringskabeln

- Om parkeringsspaken vrids till läget som visas i figur 1 och parkeringsaxeln fortfarande är i parkeringsläget som visas i figur 2, justera parkeringskabeln enligt följande.

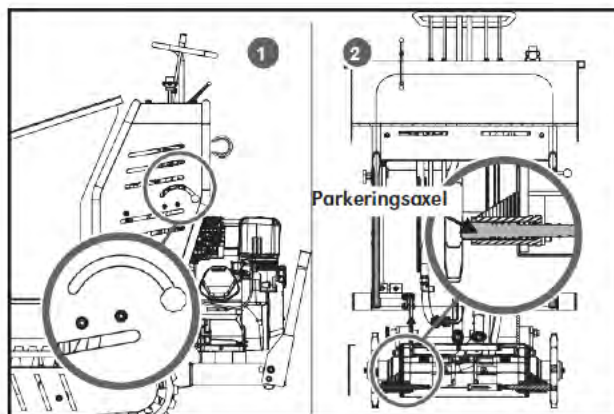

- Placera maskinen på ett plant underlag.
 - Starta maskinen, styr sakta hydraulspaken så att tippflaket lutar till sitt yttersta läge och stäng av maskinen.
 - Ta bort de fyra M6x12-bultarna och täckplåten.
 - Lossa de två muttrarna M10 med brickor och ta bort täckplåten.
 - Vrid de två justermuttrarna i den riktning som visas på bilden och observera parkeringsaxlarna på båda sidor tills båda axlarna är mer än 2 mm från sidan av drivhjulen. Dra åt justermuttrarna.
 - Fäst tillbaka täckplåten.
-
- Om parkeringsspaken vrids till läget som visas i figur 4 och parkeringsaxeln fortfarande är i parkeringsläget som visas i figur 5, upprepa samma steg som ovan, men vrid justermuttrarna i motsatt riktning.

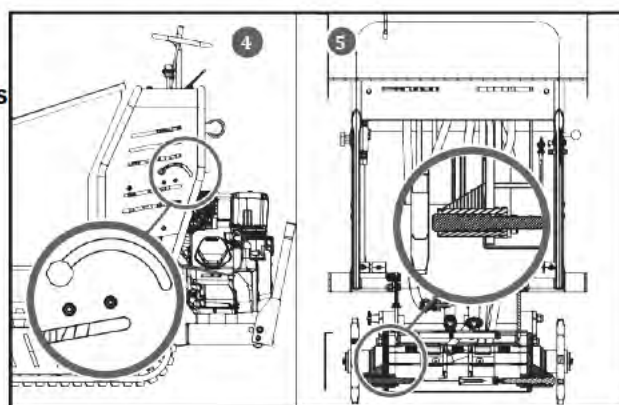
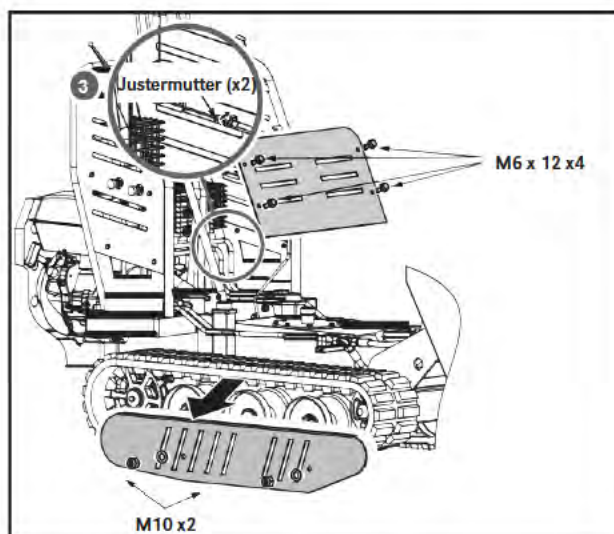

Motorunderhåll

Referera till motormanualen som medföljer maskinen för information om motorunderhåll. Motormanualen innehåller detaljerad information samt ett underhållsschema för underhållsuppgifterna.

FÖRVARING

Om du inte har för avsikt att använda den banddrivna minidumpern på över 30 dagar, förbered maskinen för förvaring på följande sätt.

- Töm bränsletanken helt. Lagrat bränsle som innehåller etanol eller MTBE kan börja bli gammalt inom 30 dagar. Gammalt bränsle innehåller en stor mängd gummi som kan täppa till förgasaren och begränsa bränsleflödet.
- Starta motorn och låt den gå tills den stannar. Det ser till att det inte finns något bränsle kvar i förgasaren. Låt motorn gå tills den stannar. Det förhindrar att sediment samlas i förgasaren vilket skulle kunna skada motorn.
- När motorn fortfarande är varm, tappa ur motoroljan. Fyll på med färsk olja av den kvalitet som rekommenderas i motorhandboken.
- Torka av maskinen utanpå med rena dukar och kontrollera att luftöppningarna är rena och öppna.



Använd inte starka rengöringsmedel eller medel med petroleum när du rengör plastdelar. Kemikalier kan skada plast.

- Kontrollera att alla delar är hela och sitter ordentligt på plats. Reparera eller byt ut skadade delar och dra åt skruvar, muttrar och bultar som lossnat.
- Förvara maskinen rent och torrt inomhus på ett plant underlag och se till att ventilationen är tillfredsställande.



Förvara inte maskinen med bränsle i ett icke-ventilerat utrymme där bränsleångor kan komma i kontakt med eld, gnistor, lampor eller andra antändningskällor.

FELSÖKNING

Problem	Orsak	Lösning
Motorn startar inte.	<ul style="list-style-type: none"> - Tändstiftets kabel är frånkopplad. - Bränslet har tagit slut eller är för gammalt. - Choken är inte i öppet läge. - Bränsleslangen är blockerad. - Smutsigt tändstift - Motorn får för mycket bränsle. 	<ul style="list-style-type: none"> - Fäst tändstiftets ledning ordentligt i tändstiftet. - Fyll på med rent nytt bränsle. - För choken i CHOKE-läge vid kallstart. - Rengör bränsleslangen. - Rengör, justera mellanrummet eller ersätt. - Vänta ett par minuter innan omstart men använd inte choke.
Motorn går ojämnt.	<ul style="list-style-type: none"> - Tändstiftets kabel sitter löst. - Enheten använder choke. - Blockerad bränsleledning eller gammalt bränsle. - Ventilationsöppningen är tilltäppt. - Vatten eller smuts i bränslesystemet. - Smutsig luftrenare. - Förgasaren har inte reglerats korrekt. 	<ul style="list-style-type: none"> - Koppla i och spänn åt tändstiftets ledning. - Flytta choken i OFF-läge. - Rengör bränsleslangen. Fyll tanken med rent nytt bränsle. - Rengör ventilationsöppningen. - Töm bränsletanken. Fyll tanken på nytt med rent och nytt bränsle. - Rengör eller byt ut luftfiltret. - Se motormanualen.
Motorn överhettas.	<ul style="list-style-type: none"> - Låg nivå av motorolja - Smutsigt luftfilter - Luftflödet är blockerat. - Förgasaren är feljusterad. 	<ul style="list-style-type: none"> - Fyll vevhuset med rätt olja. - Rengör luftfiltret. - Ta loss huset och rengör det. - Se motormanualen.
Ett av larvbanden har fastnat.	<ul style="list-style-type: none"> - Främmande föremål har hamnat mellan larvband och stomme. 	<ul style="list-style-type: none"> - Ta bort det främmande föremålet.
Maskinen rör sig inte fastän motorn är igång.	<ul style="list-style-type: none"> - Växeln är i fel läge. - Larvbanden är inte tillräckligt spända. 	<ul style="list-style-type: none"> - Kontrollera att växelspaken inte sitter fast mellan två växlar. - Spänn larvbanden.

MILJÖ



Återvinn onödigt material som avfall istället för att slänga dem. Sortera alla verktyg, slangar och förpackningar och ta dem till en lokal återvinningscentral för kassering på ett miljövänligt och säkert sätt.

INTRODUCTION

Congratulations for choosing this high-quality ESPINA product! We hope it will be of great help to you. Remember to read the instruction manual before using the appliance for the first time in order to ensure safe usage. If you have any doubt or problems, please contact your dealer or the importer. We wish you safe and pleasant work with this appliance!

FOR YOUR SAFETY

CAREFULLY READ THROUGH THE ENTIRE OPERATOR'S MANUAL BEFORE USING THIS UNIT. TAKE SPECIAL CARE TO HEED THE CAUTIONS AND WARNINGS.

General Safety Rules

- Understand your machine.
- Read this manual and labels affixed to the machine to understand its limitations and potential hazards.
- Be thoroughly familiar with the controls and their proper operation. Know how to stop the machine and disengage the controls quickly.
- Make sure to read and understand all the instructions and safety precautions as outlined in the engine manufacturer's manual packed separately with your unit. Do not attempt to operate the machine until you fully understand how to properly operate and maintain the engine and know how to avoid accidental injuries or property damage.
- If the unit is to be used by someone other than original purchaser, or is to be loaned, rented or sold, always provide this manual and any needed safety training before operation. The user can prevent and is responsible for accidents or injuries that may occur to themselves, to other people, or to property.
- Do not force the machine beyond its limits. Use the correct machine for your application.

Personal Safety

- Do not permit children to operate this machine at any time.
- Keep children, pets, and other people not using the unit away from the work area. Be alert and shut off the unit if anyone enters the work area. Make sure children are always under adult supervision.
- Do not operate the machine while under the influence of drugs, alcohol, or any medication that could affect your ability to use it properly.
- Dress properly: Wear long, heavy trousers, work boots, and work gloves. Do not wear loose clothing, short trousers, or jewelry of any kind. Secure long hair so it is above shoulder level. Keep your hair, clothing, and gloves away from moving parts. Loose clothes, jewelry, or long hair can get caught in moving parts.
- Protect eyes, face, and head from objects that may be thrown from the unit. Always wear safety goggles with side shields when operating.
- Wear appropriate hearing protection.
- Always keep hands and feet away from all moving parts during operation. Moving parts can cut or crush body parts.
- Always keep hands and feet away from all pinch points.
- Do not touch parts that might be hot from operation. Allow parts to cool before attempting to maintain, adjust, or service.

- Stay alert, watch what you are doing, and use common sense when operating the machine.
- Do not overreach. Do not operate the machine while barefoot or when wearing sandals or similar lightweight footwear. Wear protective footwear that will protect your feet and improve your footing on slippery surfaces. Keep proper footing and balance at all times. This enables better control of the machine in unexpected situations.

Inspect Your Machine

- Check your machine before starting it. Keep guards in place and in working order. Make sure all nuts, bolts, etc., are securely tightened.
- Never operate the machine when it is in need of repair or is in poor mechanical condition. Replace damaged, missing, or failed parts before using it. Check for fuel leaks. Keep the machine in safe working condition.
- Do not use the machine if the engine's switch does not turn off the engine when running. Any gasoline powered machine that can't be controlled with the engine switch is dangerous and must be replaced.
- Regularly check to see that keys and adjusting wrenches are removed from the machine area before starting it. A wrench or a key that is left attached to a rotating part of the machine may result in personal injury.
- Avoid accidental starting. Be sure the engine's switch is off before transporting the machine or performing any maintenance or service on the unit. Transporting or performing maintenance or service on a machine with its switch on invites accidents.
- If the machine should start to vibrate abnormally, stop the engine and check immediately for the cause. Vibration is generally a warning sign of trouble.

Engine Safety

- This machine is equipped with an internal combustion engine. Do not use on, or near, forest-covered or brush-covered land unless the exhaust system is equipped with a spark arrester meeting applicable local laws.
- A spark arrester, if used, must be maintained in effective working order by the operator.
- Never start or run the engine inside a closed area. The exhaust fumes are dangerous, containing carbon monoxide, an odorless and deadly gas. Operate this unit only in a well-ventilated outdoor area.
- Do not tamper with the engine in an effort to get it to run at higher speeds. The maximum engine speed is preset by the manufacturer and is within safety limits. See engine manual.
- Keep a fire extinguisher on hand when operating this machine in dry areas as a precautionary measure.

Fuel Safety

- Fuel is highly flammable, and its vapors can explode if ignited. Take precautions when using to reduce the chance of serious personal injury.
- When refilling or draining the fuel tank, use an approved fuel storage container while in a clean, well-ventilated outdoor area. While adding fuel or operating the unit, do not smoke, and stay away from sparks, open flames, or other sources of ignition near the area of operation. Never fill the fuel tank indoors.
- To avoid sparking or arcing, keep grounded conductive objects such as tools away from exposed, live electrical parts and connections. These could ignite fumes or vapours.
- Always stop the engine and allow it to cool before filling the fuel tank. Never remove the cap of the fuel tank or add fuel while the engine is running or when the engine is hot. Do not operate the machine with known leaks in the fuel system.
- Loosen the fuel tank cap slowly to relieve any pressure in the tank.
- Never overfill the fuel tank. Because engine heat can cause fuel to expand, never fill the tank to more than 1.5 cm below the bottom of the filler neck. This will provide space for fuel expansion.
- Replace all fuel tank and container caps securely and wipe up spilled fuel. Never operate the unit without the fuel cap securely in place.
- Avoid creating a source of ignition for spilled fuel. If fuel is spilled, do not attempt to start the engine. Instead, move the machine away from the area of spillage and avoid creating any source of ignition until fuel vapors have dissipated.
- When fuel is spilled on yourself or your clothes, wash your skin and change clothes immediately.
- Store fuel in containers specifically designed and approved for fuel storage.
- Store fuel in a cool, well-ventilated area, safely away from sparks, open flames, or other sources of ignition.
- Never store fuel or a machine with fuel in the tank inside a building where fumes may reach a spark, open flame, or any other source of ignition (such as a water heater, furnace, or clothes dryer). Allow the engine to cool before storing in any enclosure.

Specific Safety Rules

- Thoroughly inspect the working area, keep the area clean and free of debris to prevent tripping. Operate on a flat level ground.
- Never place any part of your body where it would be in danger if movement should occur during assembly, installation, and operation, maintenance, repairing or moving.
- Keep all bystanders, children, and pets at least 23 m away. If someone approaches you, stop the unit immediately.
- Do not mount anything on the dump box and never carry passengers
- Never park the machine in a place with unstable ground, which could give way, particularly when the dumper is full.
- Disengage the clutch lever before starting the engine.
- Start the engine carefully according to instructions and with feet away from the moving parts.
- Never leave the operating position when the engine is running.
- Always hold the unit with both hands when operating. Keep a firm grip on the handlebars. Be aware that the machine may unexpectedly bounce upward or jump forward if the machine should strike buried obstacles such as large rocks or roots.
- Walk, never run with the machine.
- Do not overload the machine capacity. Drive at a safe speed, adjusting the speed to the slope of the land, the surface conditions of the road and the weight of the load.
- Use extreme caution when in reverse or pulling the machine towards you.
- Exercise extreme caution when operating on or crossing gravel drives, walks, or roads. Stay alert for hidden hazards or traffic.
- On soft ground, drive at the first forward/reverse gear. Do not rapidly accelerate, turn sharply or stop.
- Pay the utmost attention when working on frozen ground as the machine may tend to skid.
- Do not operate the machine in confined areas where there may be a risk of crushing the operator between the machine and another object.
- Never operate the machine on slopes where with an angle of over 20°.
- When operating on a slope, whether moving forward or in reverse, always make certain that the weight is evenly balanced. Always move in directions parallel with the slope. Do not shift gears on slopes.
- When dumping the contents of the hopper, the center of gravity will change continuously and the ground conditions will be essential for the stability of the machine. Use extra caution and control when dumping the hopper on e.g. wet clay.

SYMBOLS

The rating plate on your machine includes symbols. These represent important information about the product or instructions on its use.

 <p>Read these instructions carefully.</p>	  <p>Keep your feet and hands away from moving parts. Moving parts can crush or cut.</p>
 <p>Wear eye protection. Wear hearing protection.</p>	 <p>Danger! Keep your hands away from the space between the hopper and chassis while the bucket is falling down.</p>
 <p>Wear protective gloves.</p>	 <p>Be careful falling objects.</p>
 <p>Wear safety footwear.</p>	 <p>Tipping hazard!</p>
 <p>Do not remove or tamper with the protection and safety devices.</p>	 <p>The maximum horizontal climbing angle should not exceed 10 degrees.</p>
 <p>No smoking, sparks, or flames.</p>	 <p>The maximum longitudinal climbing angle should not exceed 20 degrees.</p>
 <p>Do not touch parts that are hot from operation. Serious burns may result.</p>	 <p>Head uphill while moving on the slope with full load.</p>
 <p>Keep your hands clear from all rotating parts.</p>	 <p>Do not allow anyone sitting or standing in the hopper while driving.</p>
 <p>Never start or run the engine inside a closed area.</p>	 <p>The exhaust fumes are dangerous, containing carbon monoxide. Staying in the environment can lead to unconsciousness and death.</p>
 <p>Do not operate on slopes with angle over 20° or tip loading at an inclined position.</p>	 <p>Always turn off the engine before starting maintenance.</p>
 <p>Do not head downhill while moving on the slope with full load.</p>	 <p>Keep children and bystanders off and away.</p>
 <p>Be aware, objects may be thrown while in use.</p>	

TECHNICAL DATA

Engine	270 cc, 6.6 kW
Fuel	unleaded gasoline (95 octane or higher)
Transmission	hydrostatic
Load capacity	500 kg
Box size	L 1065 x W 715 x D 660 mm
Track width	180 mm
Weight	366 kg
Sound power level	101 dB(A)k=2 dB(A)
Sound pressure level	81.5 dB(A) k=2 dB(A)
Vibrating level on handlebar grips	Left 10.1 m/s ² k=1.5 m/s ² Right 11.3 m/s ² k=1.5 m/s ²
Recommended hydraulic oil	10W AW32, ASLE H-150, ISO 32
Hydraulic oil capacity	22,5 l

MACHINE DESCRIPTION

The mini tracked dumper is easy and safe to operate, and with proper care, it will give you many years of dependable service. The 2-speeds, lies at the heart of the unit. It is oversized so as to manage safely the huge torques generated by the engine. Thanks to its efficient reduction gearing, it is capable of moving around in every situation and bearing any load.

Due to the small loading, this machine is suitable only for gardens, not for construction or other similar sites.

The Engine manufacturer is responsible for all engine-related issues with regards to performance, power rating, specifications, warranty and service. Please refer to the engine manufacturer's manual, packed separately with your unit, for more information.

PRIOR TO USE

Unpacking the container

Use a screwdriver and hammer to open all side locks.

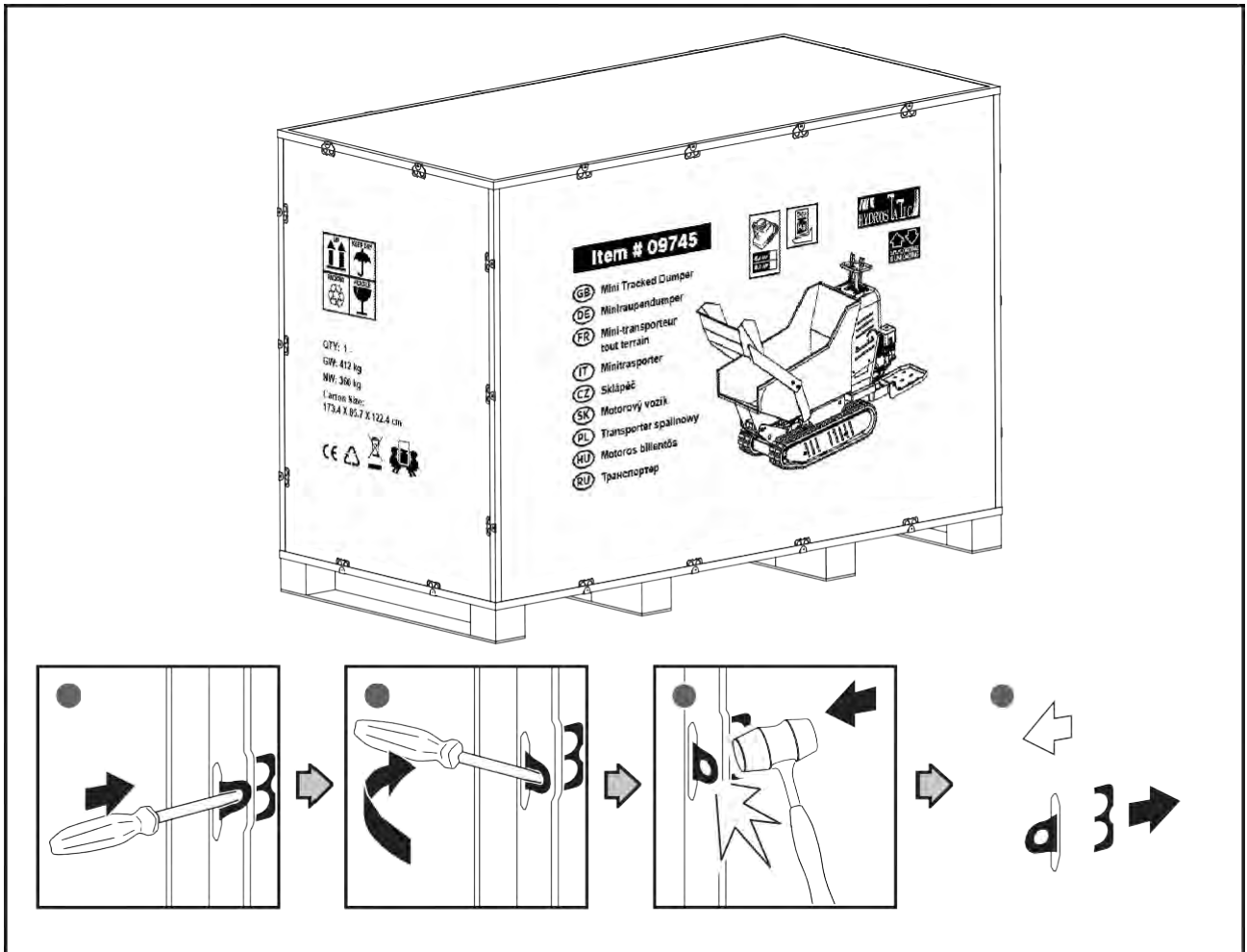

Remove all plywood plates, and remove all loose parts on the bottom pallets.

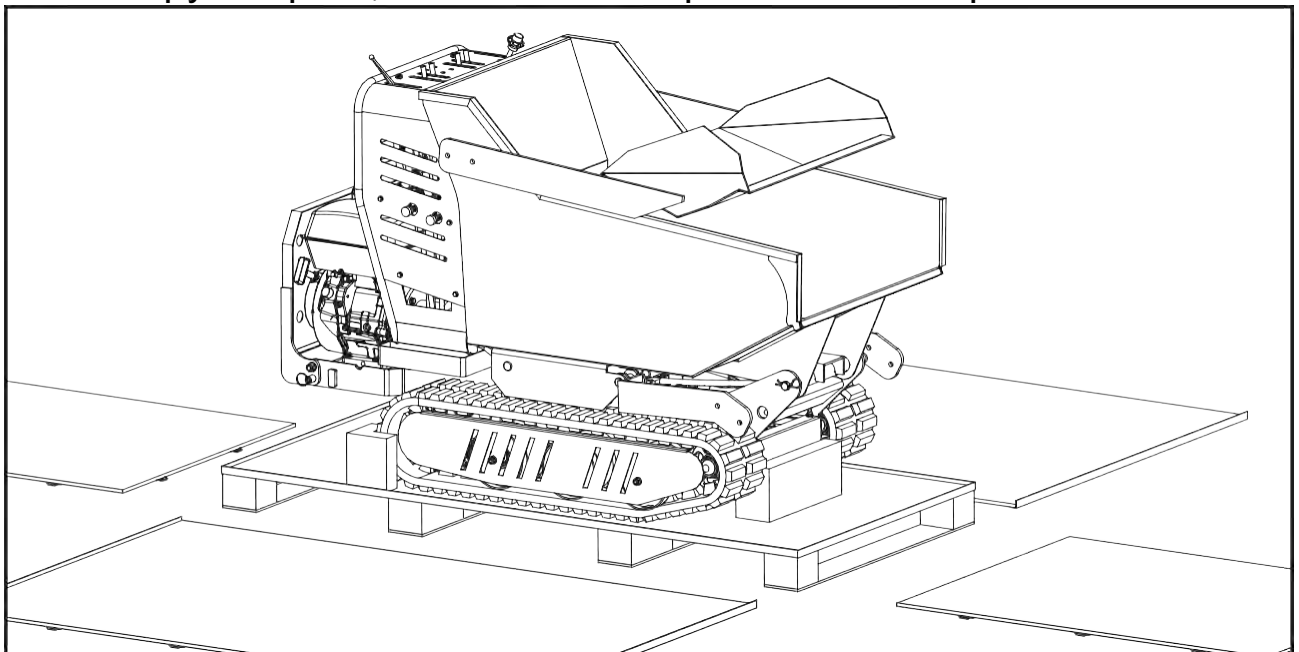

Contents supplied

The mini tracked dumper comes partially assembled and is shipped in carefully packed package. After all the parts have been removed from the package, you should have:

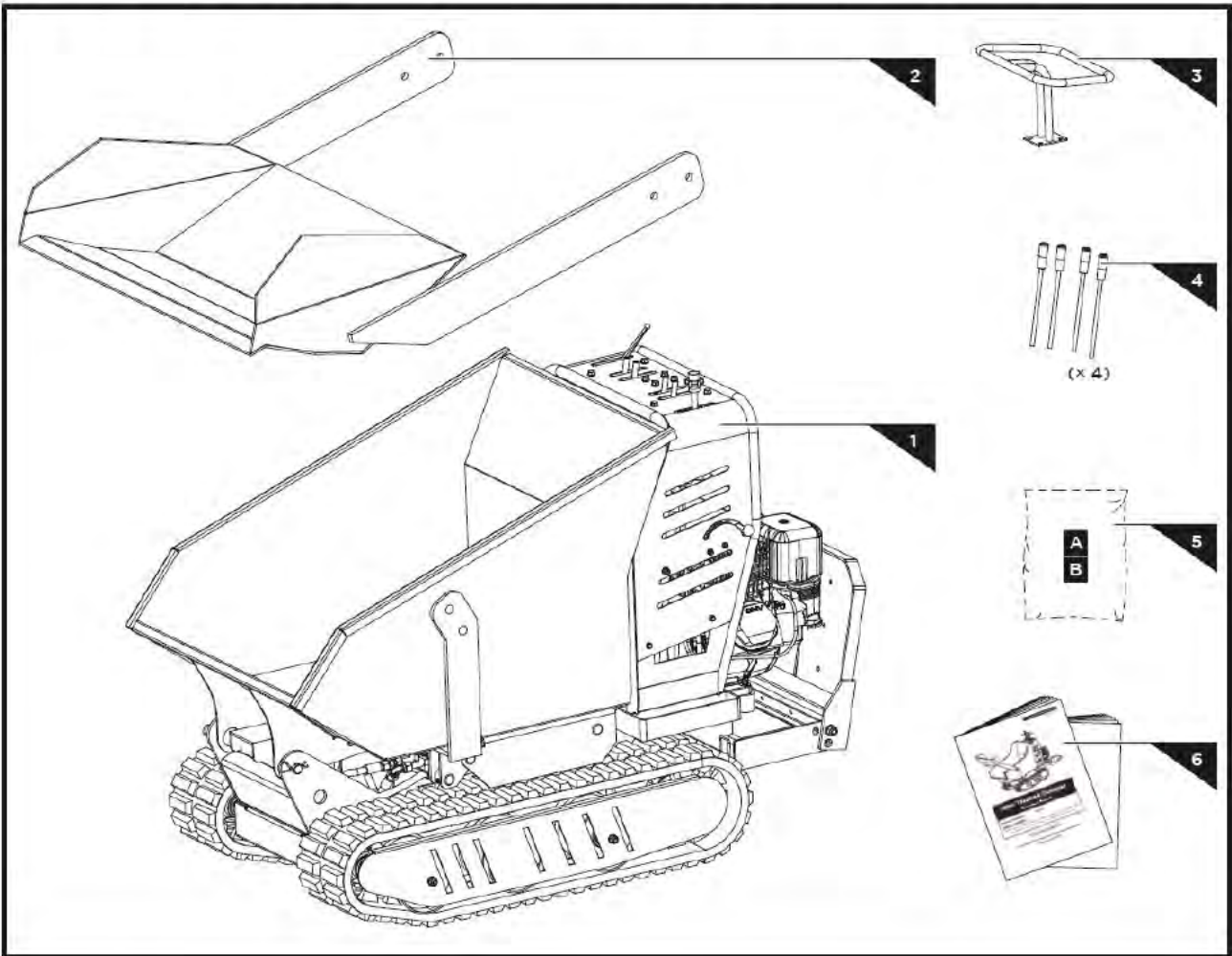

- 1. Main body
- 2. Self-loading shovel
- 3. Handle assembly
- 4. Control lever
- 5. Hardware bag
- 6. Operator's manual and engine manual



Engine Oil

OIL HAS BEEN DRAINED FOR SHIPPING.

Failure to fill engine sump with oil before starting engine will result in permanent damage and void engine warranty. Add oil according to engine manual.

Assembly

The mini tracked dumper is partially assembled at the factory. To assemble your machine follow the below instructions.

Control lever assembly

Insert the control levers into the connecting sleeves with M8 nuts and washers. Tighten the nuts.

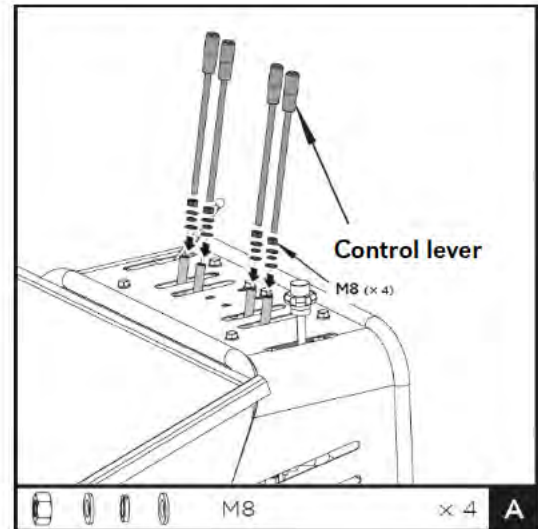

Handle Assembly

Tightly fix the handle frame assembly on the operation board with four M8x20 bolts.

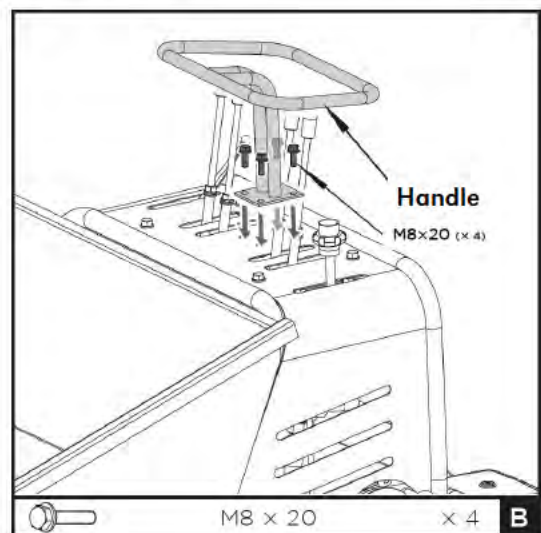

Shovel Assembly

Attach the connecting plates of the self-loading shovel to the connecting plates of the chassis from outside and align the holes. Secure the connection with two M12x40 bolts, washers and nuts on both sides.

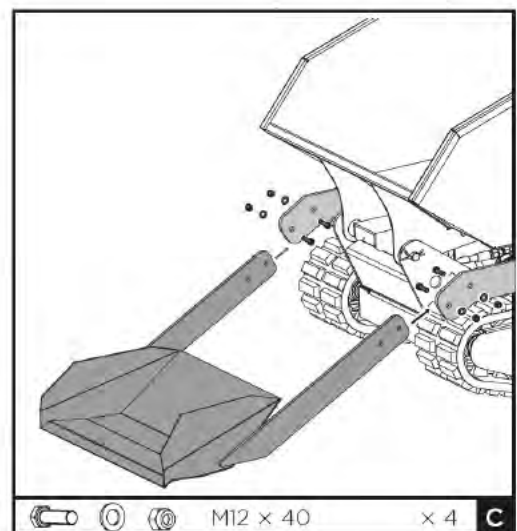

OPERATION

Features and Controls

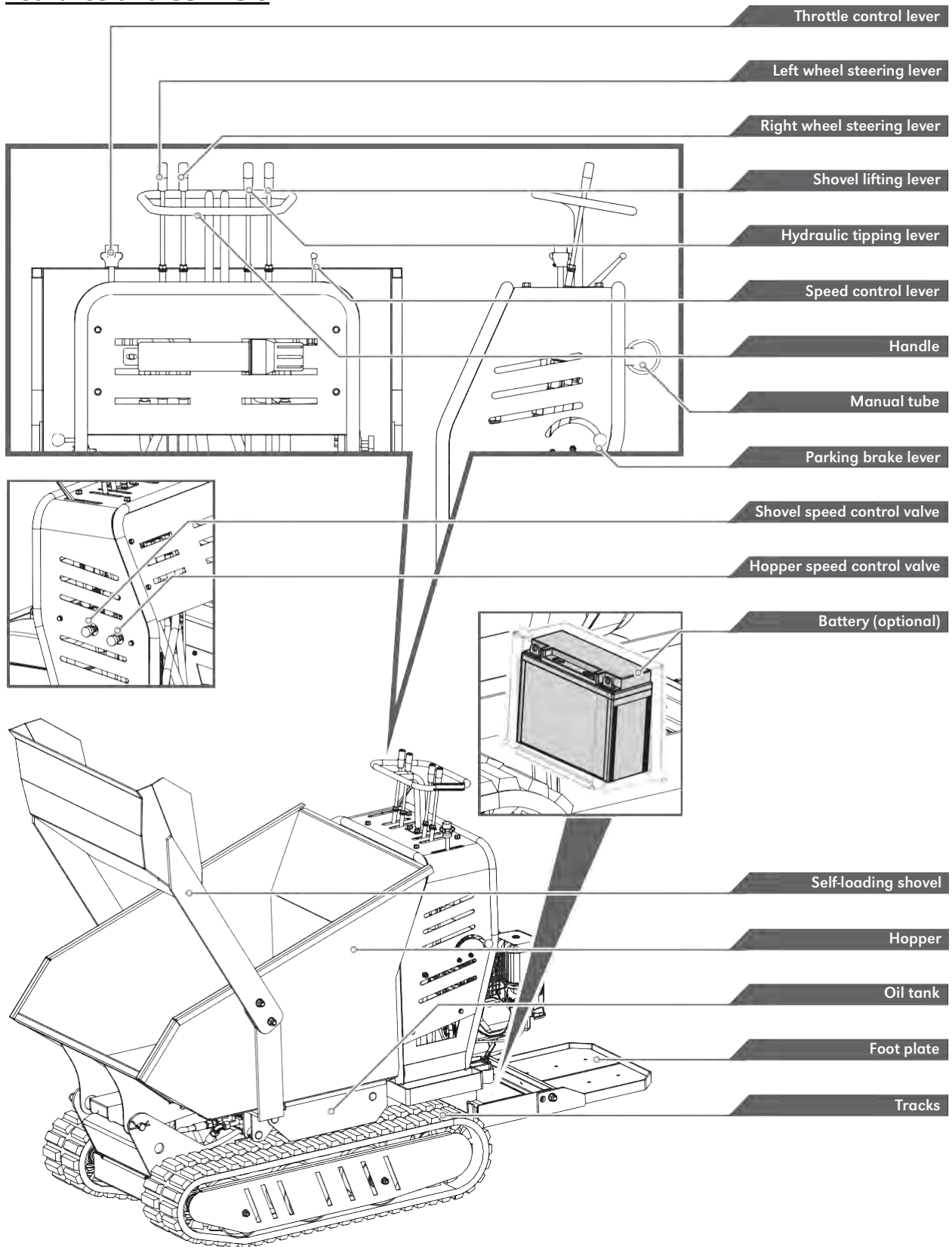

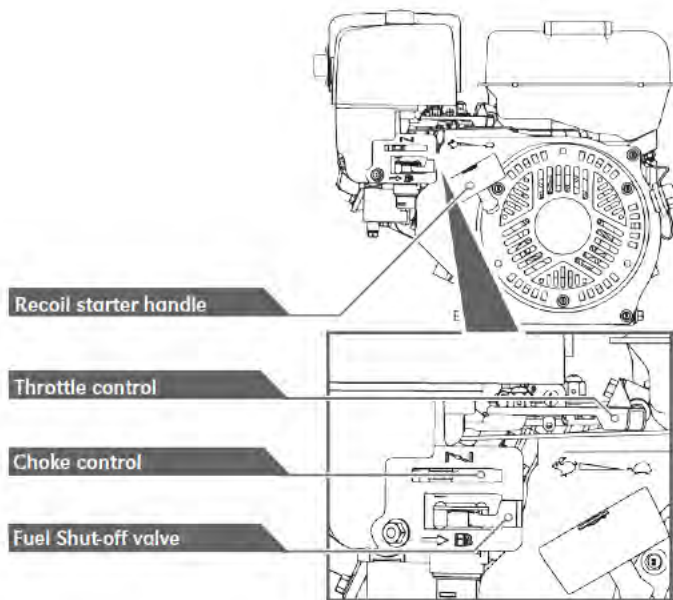

Parking Brake Lever

To release the brake, pull the brake lever to the operator's direction. At this position, the machine can be driven and turned freely. To engage the brake, push the brake lever to the opposite direction of the operator. At this position, the machine cannot be moved.

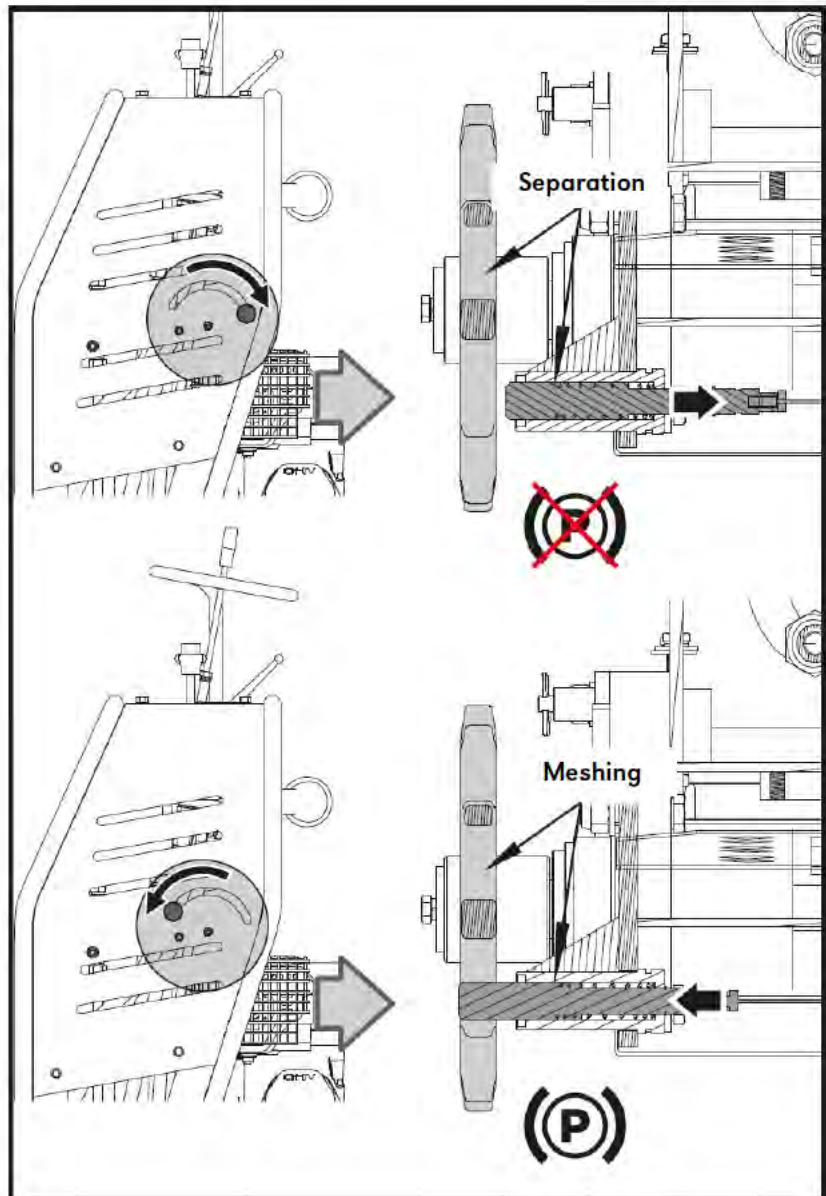

Speed Control Lever

The speed control lever has two positions: high and low speed.



Always disengage clutch lever before changing the speed, or otherwise the trackbarrow may be damaged.

- Slower speeds are for heavier loads, while faster speeds are for transporting light loads or an empty hopper. It is recommended that you use a slower speed until you are familiar with the operation of the power track barrow.
- If the engine slows down under a load or the tracks slip, shift the machine into a lower gear.
- If the front of the machine rides up, shift the machine into a lower gear. If the front continues to ride up, lift up on the handles.



Hydraulic Tipping Lever

Use your left hand, push the lever to forward to tip the hopper, pull back the lever to flat the hopper in its original position.

The shovel works the same way using the right side lever.

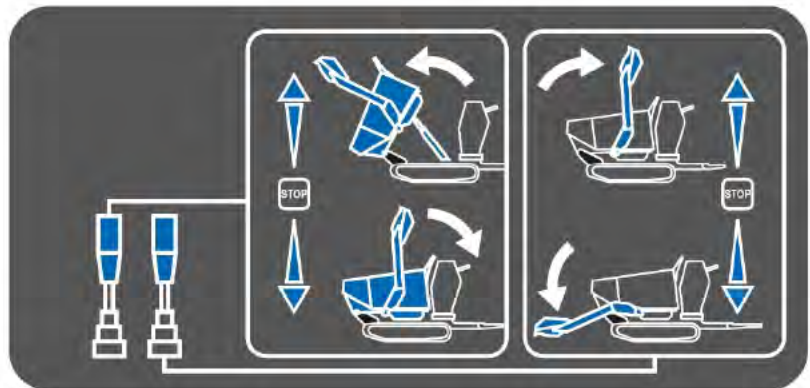

Left/Right Steering Lever

Operate the lever to turn left/right.



Operate the steering levers only at a reduced speed.

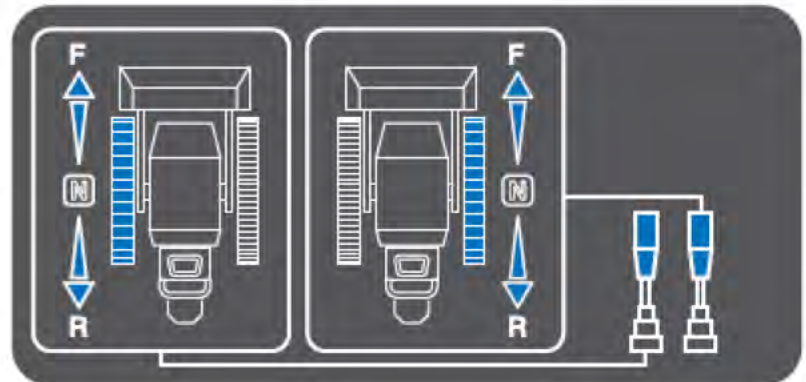

Shovel & Hopper Speed Control Valve

The valves have been set in factory, so no need to adjust them under normal circumstances. If necessary, rotate the valve on the left counterclockwise to increase the lifting speed of the shovel and clockwise to decrease the speed; rotate the valve on the right counterclockwise to increase the falling speed of the hopper and clockwise to decrease the speed.

Engine switch

The engine switch has two positions. OFF - engine will not start or run. ON - engine will start and run.

Recoil Starter Handle

The recoil starter handle is used to start the engine.



Fuel Shut-Off Valve

The fuel shut-off has two positions:

CLOSED : Use this position to service, transport, or to store the unit.



OPEN : Use this position to run the unit.

Throttle Control

The throttle control regulates the speed of the engine, and moves between FAST , SLOW  and STOP positions. The throttle control will shut off the engine when it is moved to the STOP position.



Choke Control

The choke control is used to choke the carburetor and assist in starting the engine. The choke control slides between the CHOKE CLOSED  and CHOKE OPEN  positions.



Never use choke to stop the engine.

Foot Plate

Pull the ring to pull out the pin as shown in step 1, and then rotate the foot plate to level it.

Lift up the plate until the rotation pin returns. Thus the plate can be secured in upright position.

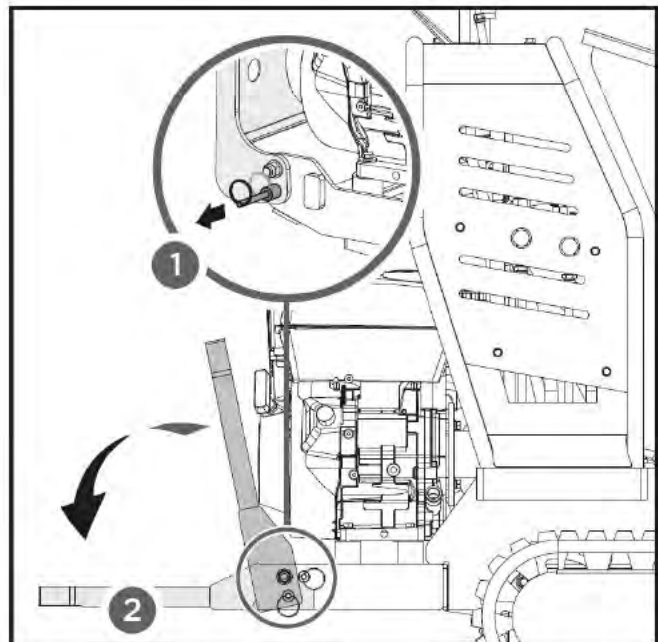



1. Turning operation requires the ball valve at low speed. Operate it only after adjusting the throttle according to the actual load. Do not make a turn when the ball valve is at high speed gear.

2. For driving, it is necessary to stably control the valve lever. Avoid sudden stop or start in operation.

3. For normal driving start, it is necessary to stably control the valve lever to start when the ball valve is at low speed gear.

4. To stop at high speed, the ball valve needs to be switched to the low speed gear or small throttle state to stabilize the control valve lever to stop.

5. During normal driving, do not loosen one of the two travel control valve levers to avoid misoperation of high-speed turning.

6. When driving up and down, the foot plate should be closed. Do not stand on the plate to operate the dumper on a slope.

7. When the self-loading shovel falls back, the valve levers need to be stably controlled to avoid big impact between the shovel and ground.

Add Oil To Engine



The engine is shipped without oil. Do not start the engine before adding oil. Please refer to your engine manual for the proper grade of oil to add.

1. Make sure the power trackbarrow is on a flat, level surface.
2. Remove the oil fill cap/dipstick to add oil.
3. Using a funnel, add oil up to the FULL mark on the dipstick.
(See engine manual for oil capacity, oil recommendation, and location of fill cap.)

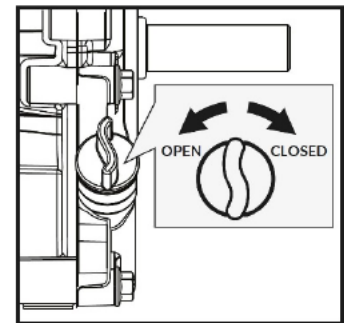

DO NOT OVERFILL. Check engine oil level daily and add as needed.

Add Gasoline To Engine



Gasoline is highly flammable and explosive. You can be burned or seriously injured when handling fuel. Use extreme care when handling gasoline.



Fill the fuel tank outdoors, never indoors. Gasoline vapors can ignite if they collect inside an enclosure. Explosion can result.

- The engine must be off and allowed to cool at least two minutes before adding fuel.
- Remove the fuel filler cap and fill the tank. (See engine manual for fuel capacity, fuel recommendation, and location of fuel cap.)
- Reinstall the fuel cap and tighten. Always clean up spilled fuel.



IMPORTANT: DO NOT OVERFILL!

This equipment or its engine may include evaporative emissions control system components, required to meet EPA and/ or CARB regulations, that will only function properly when the fuel tank has been filled to the recommended level. Overfilling may cause permanent damage to evaporative emissions control system components. Filling to the recommended level ensures a vapor gap required to allow for fuel expansion. Pay close attention while filling the fuel tank to ensure that the recommended fuel level inside the tank is not exceeded. Use a portable

gasoline container with an appropriately sized dispensing spout when filling the tank. Do not use a funnel or other device that obstructs the view of the tank filling process.

Starting engine

1. Move the engine switch to the ON position

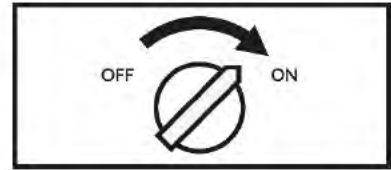

2. Open the fuel shut-off valve.

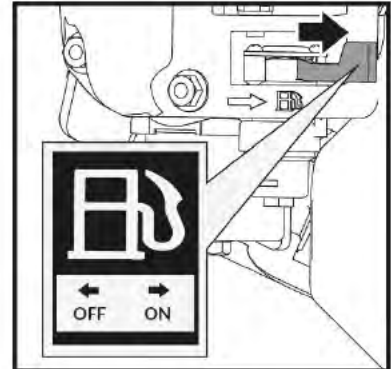

3. Move the choke lever to the CLOSED position.
If the engine is hot, closing the choke is not necessary.

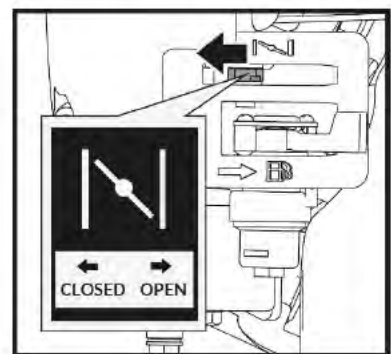

4. Move the throttle lever slightly to the FAST speed.

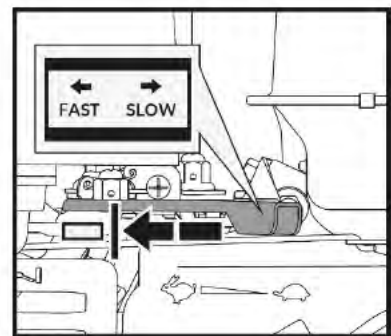

5. Pull the recoil starter until the engine starts. Return the recoil to the home position after each pull. Repeat the steps as needed. Once engine has started, set the throttle to the FAST position before you operate the unit.



Rapid retraction of the starter cord (kickback) can pull your hand and arm toward the engine faster than you can let go. Broken bones, fractures, bruises, or sprains could result.

Operating



- After the engine warms up, pull the throttle lever to accelerate engine speed.
- The mini tracked dumper has the steering levers on the handlebars, which makes steering easy. To turn right or left, simply operate the corresponding right or left steering lever.
- The sensitivity of the steering increases in proportion to the speed of the machine and that with the empty machine, a light pressure on the lever is all that is needed to turn. While when the machine is loaded, more pressure is required.
- The mini tracked dumper has a maximum capacity of 500 kg. However, it is advisable to assess the load and adjust it according to the ground on which the machine will be used.
- It is therefore advisable to cover such stretches using low gear and taking extra care. In such situations, the machine should be kept in low gear for the whole stretch.
- Avoid sharp turns and frequent changes of direction while driving on the road, in particular on rough, hard terrains full of sharp, uneven points with a high degree of friction.
- Remember to be careful when working in adverse weather conditions (ice, heavy rain and snow) or on types of ground that could make the mini tracked dumper unstable.
- When the clutch control lever is released, the machine will stop and brake automatically.
- If the machine is stopped on a steep slope, a wedge should be placed against one of the wheels.

Idle Speed

Set the throttle control lever to the **SLOW** position to reduce stress on the engine when work is not being performed. Lowering the engine speed will help extend the life of the engine, as well as conserve fuel and reduce noise level.

Stop engine

To stop the engine in an emergency, simply turn the engine switch to the OFF position. Under normal conditions, use the following procedure:

1. Move the throttle lever to the SLOW () position.
2. Let the engine idle for one or two minutes.
3. Turn the engine switch to the OFF position.
4. Turn the fuel valve lever to the OFF  position.



Sudden stopping at a high speed under a heavy load is not recommended. Engine damage may result.



Do not move the choke control to CLOSE to stop the engine. Backfire or engine damage may occur.

MAINTENANCE

Maintaining your mini tracked dumper will ensure long life to the machine and its components.

Preventive Maintenance

1. Turn off the engine and disengage all command levers. The engine must be cool.
2. Keep the engine's throttle lever in its SLOW position and remove the spark plug wire from the spark plug and secure.
3. Inspect the general condition of the power track barrow. Check for loose screws, misalignment or binding of moving parts, cracked or broken parts, and any other condition that may affect its safe operation.
4. Use a soft brush, vacuum or compressed air to remove all contaminants from the machine. Then use high quality light oil to lubricate all moving parts.
5. Check the spark plug wire regularly for signs of wear, and replace when needed.



Never use a pressure washer to clean your unit. Water can penetrate tight areas of the machine and its transmission case and cause damage to spindles, gears, bearings, or the engine. The use of pressure washers will result in shortened life and reduce serviceability.

Hydraulic Oil

Operate the valve levers to lift the self-loading shovel to the highest position and tip the hopper to the extreme. Unscrew the oil plug and drain the oil into a container.

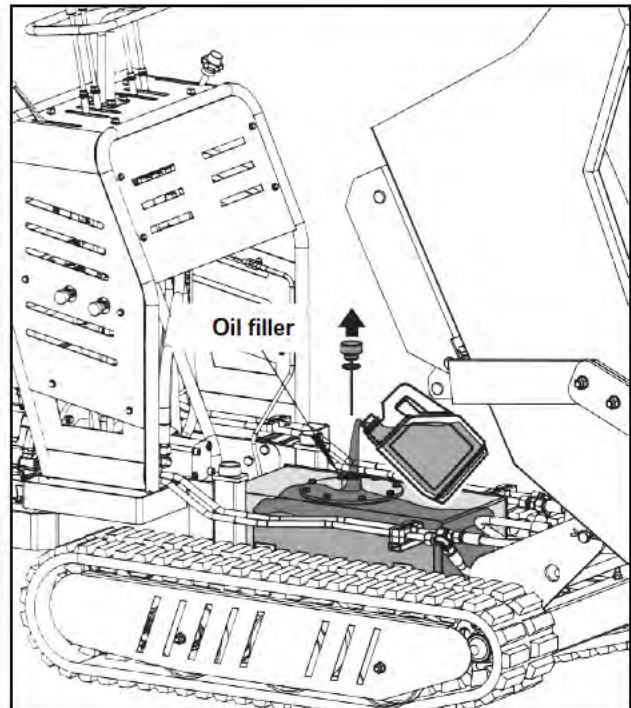
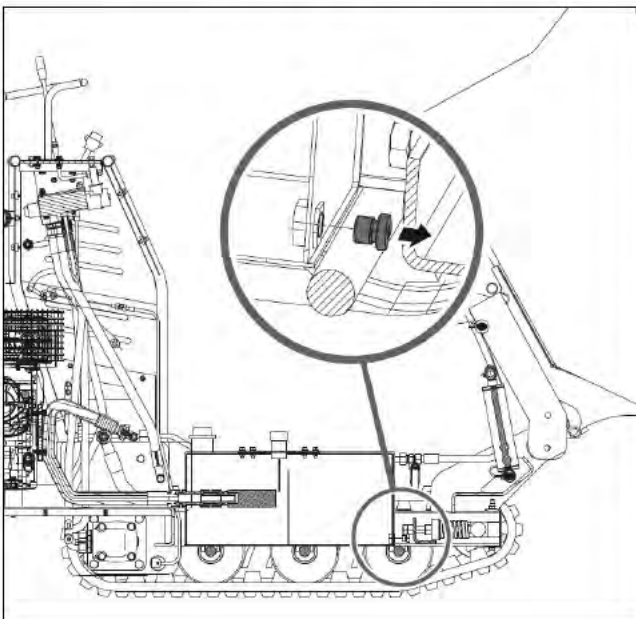

Remove the oil dipstick with gasket and add hydraulic oil.

Attention! Do not operate the valve levers during draining or adding oil, to prevent the shovel and hopper from falling.

Tightening Tracks

With use, tracks tend to loosen. When operating with loose tracks, they tend to slip over the driving wheel causing it to jump its housing, thus damaging wear to the housing.

To check track tightness, proceed as follows.

- Set the machine on a flat surface with compact ground, or on asphalt or pavement.
- Lift the machine and set it on blocks or supports rated for the weight of the machine so that the tracks are approximately 10 cm off the ground.
- Measure the track midline vs. the horizontal line. The reading must not be more than 10–15 cm.

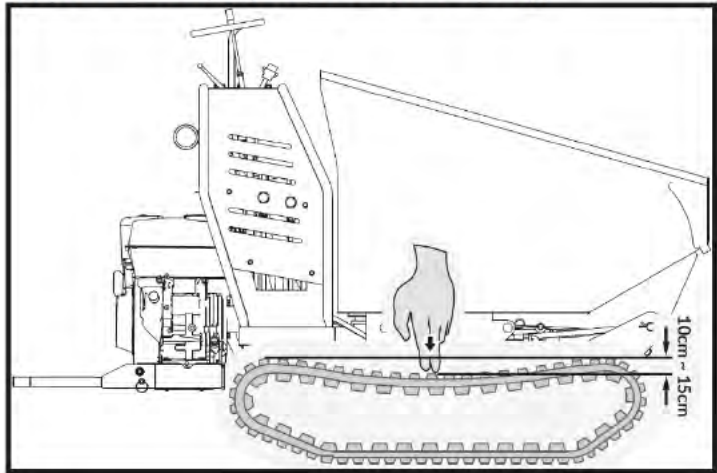

If the reading is not within the required range, follow the steps below to adjust the track:

- Start the machine, slowly control the tipping valve lever to tip the hopper to the maximum position, and turn off the machine.
- When the reading is too big, screw the adjusting nut counterclockwise as shown in Fig. 1 until the tension of the track reaches the appropriate range.
- When the reading is too small, screw the adjusting nut clockwise as shown in Fig. 2 until the tension of the track reaches the appropriate range.
- Make sure that no one is in the dangerous zone under the hopper, slowly control the tipping valve lever to return the bucket to the original position with manual assistance.

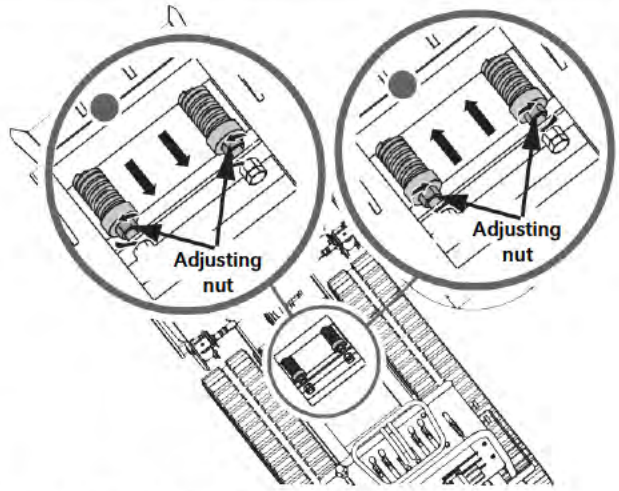

Do not over-tighten your track. The adjustment of the track and the brakes are linked. The braking power will lessen the more the track is tightened. If the adjustment nut has no more adjustment left, the tracks may have to be replaced.

Replacing Tracks

Check the condition of the tracks periodically. If any track is cracked or frayed, it should be replaced as soon as convenient.

Lift up the hopper and insert a support rod for safety purposes.

Lift the machine and set it on blocks or supports rated for the weight of the machine so that the tracks are approximately 4" off the ground.

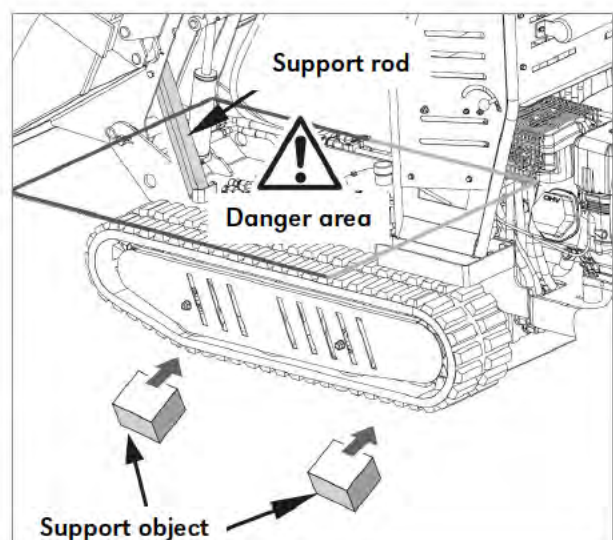

Remove the two nuts M10 with washers and take off the front guard plate.

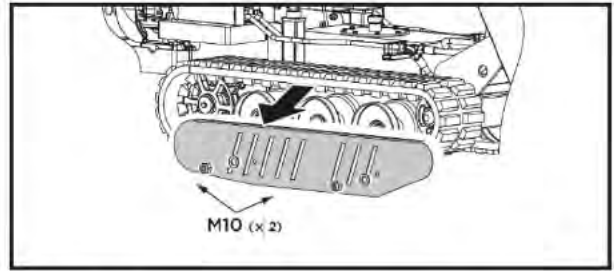

Loosen the adjusting bolts and pull the steering wheel axle toward the engine, then track will be loosen.

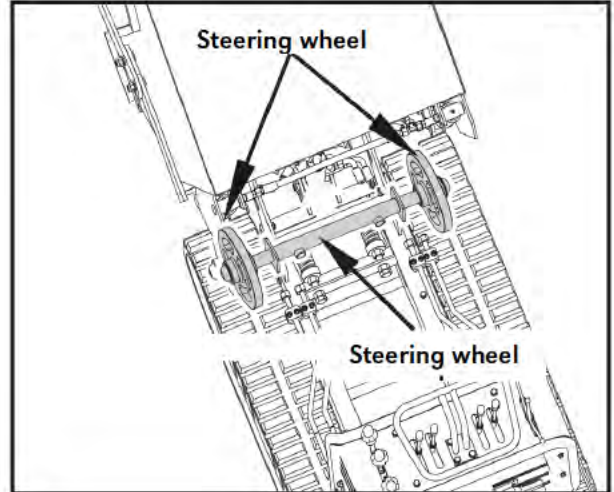

Pull out the whole track.

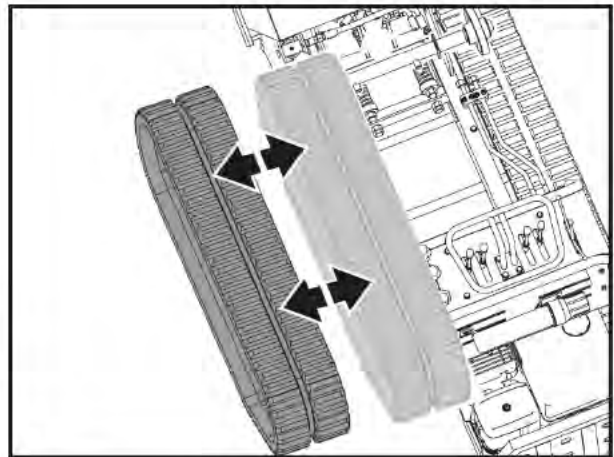

When removing or installing the tracks, be careful not to get your fingers caught between the track and pulley.

Lubrication

There are two oil cups on the shovel cylinder and the hopper cylinder each, which require regular lubricating oil injection.

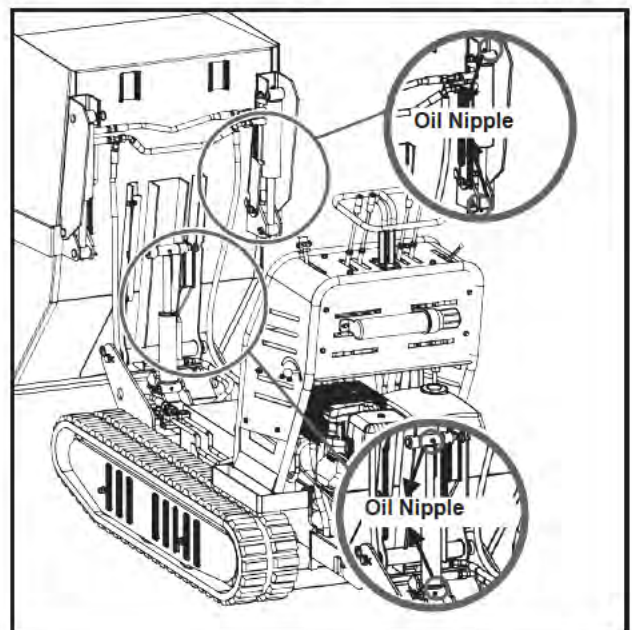

Adjusting Parking Cable

- If the parking lever is turned to the position shown in Fig. 1, and the parking axle is still in the parking state shown in Fig. 2, follow the steps below to adjust the parking cable.

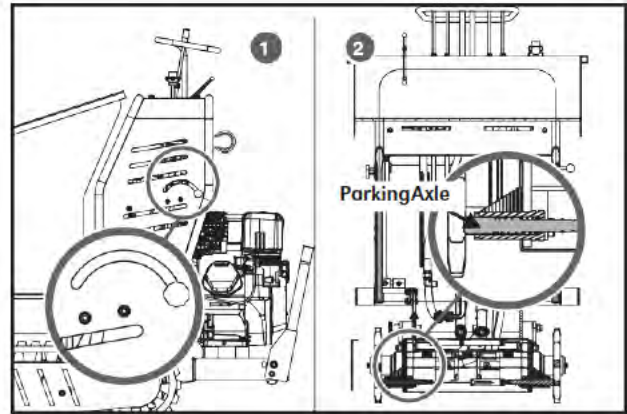

- Place the machine on flat ground.
- Start the machine, slowly control the tipping valve lever to tip the hopper to the maximum position, and turn off the machine.
- Remove the four flange bolts M6x12 and take off the front guard plate.
- Remove the two nuts M10 with washers and take off the front guard plate.
- Screw the two adjusting nuts in the direction shown in the figure and observe the parking axles from both sides until both axles are over 2 mm from the side of driving wheels. Tighten the adjusting nuts.
- Mount the front guard plate and side guard plate back to the original position.

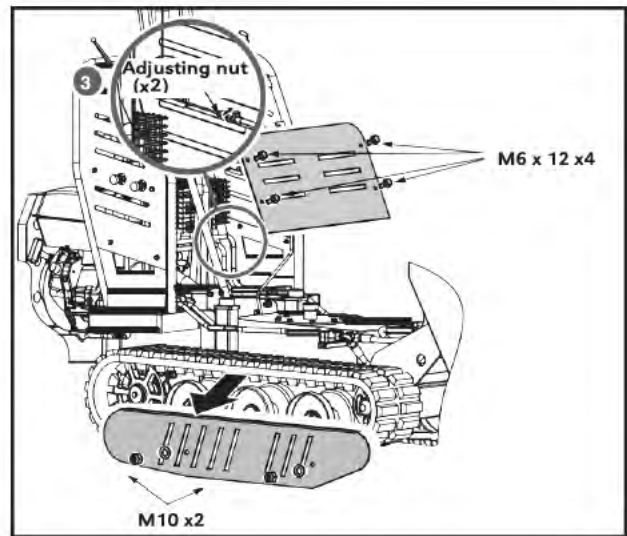

- If the parking lever is turned to the position shown in Fig. 4, and the parking axle is still in the parking state shown in Fig. 5, repeat the same steps above, but screw the adjusting nuts in opposite direction.

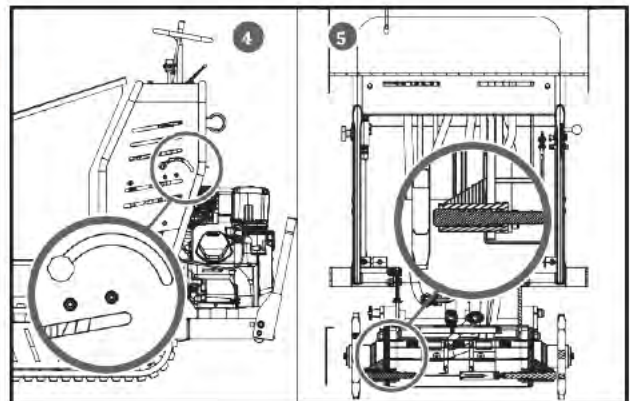

Engine Maintenance

Refer to the engine manual included in your unit for the information on engine maintenance. Your engine manual provides detailed information and a maintenance schedule for performing the tasks.

STORAGE

If the mini tracked dumper will not be used for a period longer than 30 days, follow the steps below to prepare your unit for storage.

- Drain the fuel tank completely. Stored fuel containing ethanol or MTBE can start to go stale in 30 days. Stale fuel has high gum content and can clog the carburetor and restrict fuel flow.
- Start the engine and allow it to run until it stops. This ensures no fuel is left in the carburetor. Run the engine until it stops. This helps prevent gum deposits from forming inside the carburetor and possible engine damage.
- While the engine is still warm, drain the oil from the engine. Refill with fresh oil of the grade recommended in the engine manual.
- Use clean cloths to clean off the outside of the machine and to keep the air vents free of obstructions.



Do not use strong detergents or petroleum based cleaners when cleaning plastic parts. Chemicals can damage plastics.

- Inspect for any loose or damaged parts. Repair or replace damaged parts and tighten loose screws, nuts or bolts.
- Store your unit on flat ground in a clean, dry building that has good ventilation.



Do not store the machine with fuel in a non-ventilated area where fuel fumes may reach flame, sparks, pilot lights or any ignition sources.

TROUBLESHOOTING

Problem	Cause	Solution
Engine fails to start.	<ul style="list-style-type: none"> - Spark plug wire disconnected. - Out of fuel or stale fuel. - Choke not in open position. - Blocked fuel line. - Fouled spark plug. - Engine flooding. 	<ul style="list-style-type: none"> - Attach spark plug wire securely to spark plug. - Fill with clean, fresh gasoline. - Throttle must be positioned at choke for a cold start. - Clean the fuel line. - Clean, adjust gap, or replace. - Wait a few minutes to restart, but do not prime.
Engine runs erratically.	<ul style="list-style-type: none"> - Spark plug wire loose. - Unit running on CHOKE. - Blocked fuel line or stale fuel. - Vent plugged. - Water or dirt in fuel system. - Dirty air cleaner. - Improper carburetor adjustment. 	<ul style="list-style-type: none"> - Connect and tighten spark plug wire. - Move choke lever to OFF. - Clean fuel line. Fill tank with clean, fresh gasoline. - Clear vent. - Drain fuel tank. Refill with fresh fuel. - Clean or replace air cleaner. - Refer to engine manual.
Engine overheats.	<ul style="list-style-type: none"> - Engine oil level low. - Dirty air cleaner. - Air flow restricted. - Carburetor not adjusted properly 	<ul style="list-style-type: none"> - Fill crankcase with proper oil. - Clean air cleaner. - Remove housing and clean. - Refer to engine manual.
One of the two tracks is blocked.	<ul style="list-style-type: none"> - Foreign bodies have worked their way between the track and the frame. 	<ul style="list-style-type: none"> - Remove the foreign body.
Machine does not move while engine is running	<ul style="list-style-type: none"> - Gear is not properly selected. - Driving tracks not tight enough. 	<ul style="list-style-type: none"> - Ensure gear lever is not in-between two different gears. - Tighten driving tracks.

ENVIRONMENT



Recycle unwanted materials instead of disposing of them as waste. All tools, hoses and packaging should be resorted, taken to the local recycling center and disposed of in an environment-friendly safe way.

RÄJÄYTYSKUVA • SPRÄNGSKISS • EXPLODED VIEW

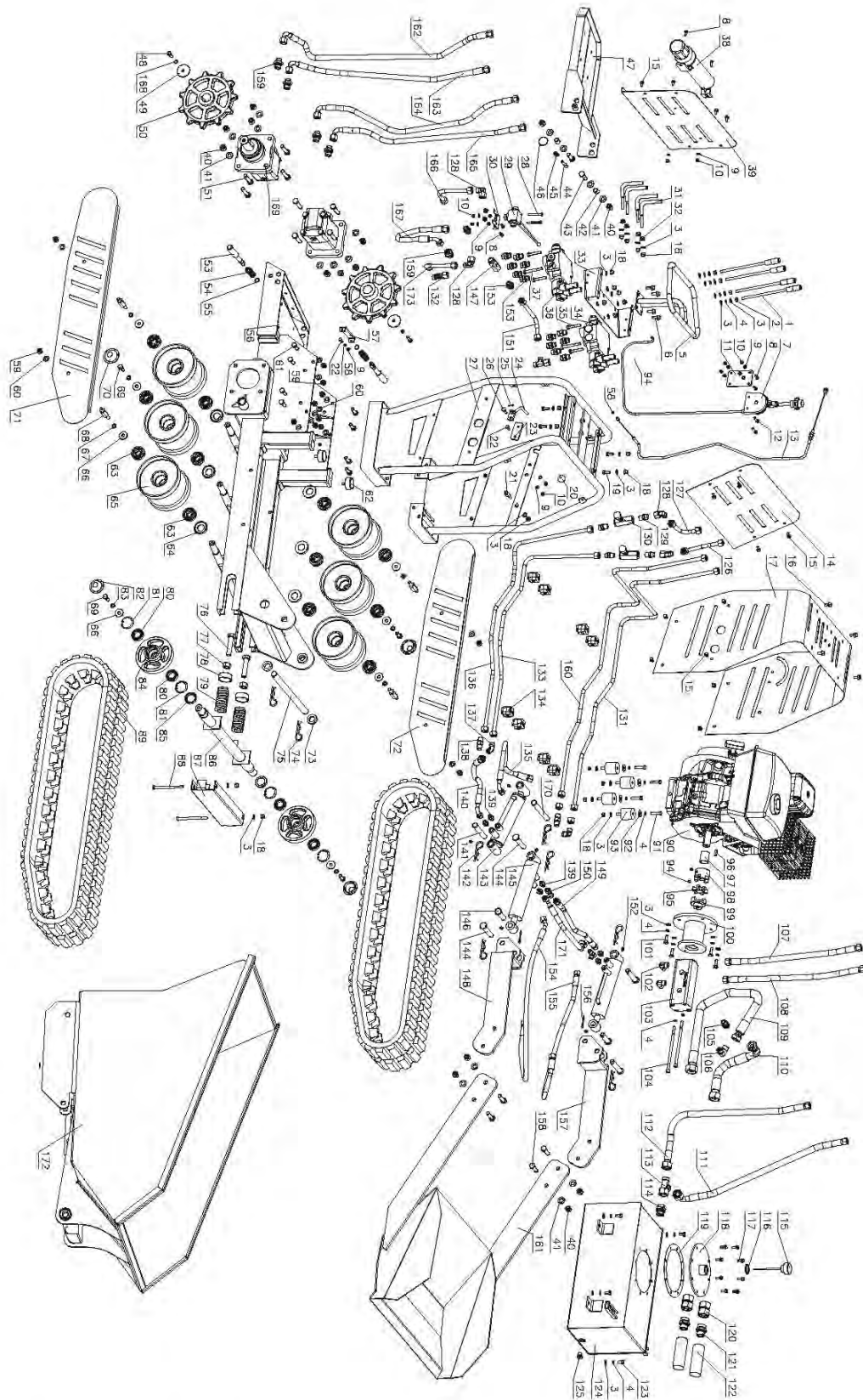

MINI TRACKED DUMPER

Parts List

No.	Description	Qty	No.	Description	Qty
1	Valve Lever	4	36	Multi-way Valve 2	1
2	Nut M8	4	37	Bolt M8x65	2
3	Washer 8	35	38	Manual Storage Cylinder	1
4	Washer 8	22	39	Rear Guard	1
5	Handle	1	40	Nut M12	14
6	Bolt M8x20	4	41	Flat Washer 12	16
7	Throttle Controller	1	42	Bush	2
8	Bolt M6x16	6	43	Bolt M12x35	2
9	Washer 6	13	44	Rotating Pin	1
10	Nut M6	12	45	Reset Spring	1
11	Throttle Mounting Plate	1	46	Pull Ring	1
12	Bolt M6x30	2	47	Driving Platform	1
13	Parking Cable	1	48	Bolt M8x25	2
14	Front Guard	1	49	Large Washer	2
15	Bolt M6x12	14	50	Driving Wheel	2
16	Bolt M8x16	4	51	Bolt M12x50	8
17	Top & Side Guard	1	52	Motor Guard	1
18	Nut M8	21	53	Parking Shaft 1	2
19	Bolt M8x20	4	54	Spring	2
20	Ball Knob M8x25	1	55	Circlip 14	2
21	Cable Fixing Bolt	1	56	Chassis	1
22	Bolt M6x20	2	57	Parking Connecting Part	1
23	Subplate for Parking Lever	1	58	Washer 6	2
24	Parking Lever	1	59	Nut M10	12
25	Cotter Pin 2x12	1	60	Flat Washer 10	12
26	Rotating Shaft	1	61	Bolt M10x30	8
27	Operation Frame	1	62	Rubber Mat	2
28	Bolt M6x50	2	63	Bearing 6204-2RS	12
29	Ball Valve	1	64	Oil Seal FB 25x47x7	6
30	Valve Bracket	1	65	Track Roller	6
31	Valve Lever Connecting Sleeve	4	66	Wide Washer 10	8
32	Nut M8	4	67	Wing Washer	6
33	Valve Plate	1	68	Stud Bolt	4
34	Multi-way Valve 1	1	69	Bolt M10x25	4
35	Bolt M8x45	4	70	Axle Cap	2

No.	Description	Qty	No.	Description	Qty
71	Left Guard Plate	1	108	Pump Outlet Hose (Long)	1
72	Right Guard Plate	1	109	Oil Suction Hose (Long)	1
73	Elastic Cushion	2	110	Oil Suction Hose (Short)	1
74	R-Clip	2	111	Oil Return Hose (Short)	1
75	Pivot Shaft	1	112	Oil Return Hose (Long)	1
76	Bolt M16x70	2	113	T-connector M26x1.5	1
77	Nut M16	2	114	Oil Return Connector	1
78	Spring Locating Bush	2	115	Oil Dipstick	1
79	Spring 40x80x6	2	116	Combined Sealing Washer 27	1
80	Bearing 61905-2RS	4	117	Flange Bolt M6x16	8
81	Circlip 42	4	118	Tank Cover	1
82	φ42 Axle End Cap	2	119	Paper Gasket	1
83	Washer 10	2	120	Union	2
84	Guiding Wheel	2	121	Oil Filter Connector	2
85	Oil Seal FB 30x42x7	2	122	Oil Filter M27x2	2
86	Guide Wheel Axle	1	123	Bolt M8x16	4
87	Rear Cover	1	124	Oil Tank	1
88	Bolt M8x110	2	125	Screwed Plug	1
89	Rubber Track (37)	2	126	Oil Return Pipe 1 for Tipping Bucket	1
90	Gasoline Engine	1	127	Oil Return Pipe 1 for Shovel	1
91	Bolt M8x35	4	128	90° Elbow Connector	4
92	Wide Washer 8	4	129	Throttle Valve Connector	4
93	Rubber Damper	4	130	One-way Throttle Valve	2
94	Screw M8x10	6	131	Oil Inlet Pipe for Tipping Bucket	1
95	Coupler Gasket	1	132	T-connector M18x1.5	2
96	Key B7x22	1	133	Oil Return Pipe 2 for Tipping Bucket	1
97	Spacer Bush	1	134	Hose Clamp	8
98	Coupler (R)	1	135	Oil Inlet Hose For Tipping Cylinder	1
99	Coupler (L)	1	136	Oil Return Pipe 2 for Shovel	1
100	Connecting Flange	1	137	Elbow Connector	2
101	Bolt M8x25	4	138	Straight Connector	2
102	Elbow Connector For Pump Outlet	2	139	Cylinder Connector	6
103	Gear Pump	1	140	Oil Outlet Hose For Tipping Cylinder	1
104	Screw M8x180	2	141	Pin B16x100	1
105	Straight Connector for Pump Inlet	1	142	R-Clip	6
106	Elbow Connector For Pump Inlet	1	143	Tipping Cylinder	1
107	Pump Outlet Hose (Short)	1	144	Pin B16x80	4

No.	Description	Qty	No.	Description	Qty
145	Shovel Cylinder	2	160	Oil Inlet Pipe 1 for Shovel	1
146	Pin B16x60	2	161	Self-Loading Shovel	1
147	One-way Valve	1	162	Motor Hose 4	1
148	Left Connecting Rod	1	163	Motor Hose 3	1
149	Connecting Hose for Shovel	1	164	Motor Hose 2	1
150	T-connector M14x1.5	2	165	Motor Hose 1	1
151	Oil Inlet Pipe 2 for Ball Valve	1	166	Oil Inlet Pipe for Ball Valve	1
152	Oil Nipple M6	6	167	Connecting Hose	1
153	Multi-way Valve Connector	14	168	Wing Washer 8	2
154	Oil Inlet Hose for Shovel	1	169	Hydraulic Motor	2
155	Oil outlet Hose for Shovel	1	170	Pin B16x140	1
156	Cotter Pin 4x35	2	171	Connecting Hose 2 for Shovel	1
157	Right Connecting Rod	1	172	Hopper	1
158	Bolt M12x40	4	173	Oil Return Pipe for Ball Valve	1
159	Motor Connector	5			

EU-vaatimustenmukaisuusvakuutus (Alkuperäinen EU-vaatimustenmukaisuusvakuutus)

Me

Isojoen Konehalli Oy
Keskustie 26
61850 Kauhajoki As
Puh. +358 (0)20 1323 232
tuotepalaute@ikh.fi

vakuutamme yksinomaan omalla vastuulla, että seuraava tuote

Laite: Minidumpperi teloilla
Tuotemerkki: Espina
Malli/tyyppi: XTP131 (09745)

täyttää

konedirektiivin (MD) 2006/42/EY,
sähkömagneettista yhteensopivuutta koskevan EMC-direktiivin 2014/30/EU,
meludirektiivin 2000/14/EY Liitteen VI ja 2005/88/EY

vaatimukset sekä on seuraavien harmonisoitujen standardien sekä teknisten eritelmien mukainen:

MD: EN ISO 12100:2010, EN1679-1:1998/A1:2011

EMC: EN ISO 14982:2009

Kauhajoki 1.2.2022

Valmistaja:
Isojoen Konehalli Oy

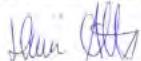

Harri Altis, ostopäällikkö (valtuutettu kokoamaan teknisen tiedoston)

EU-försäkran om överensstämmelse (Översättning av original EU-försäkran om överensstämmelse)

Vi

Isojoen Konehalli Oy
Keskustie 26
61850 Kauhajoki As
Tel. +358 (0)20 1323 232
tuotepalaute@ikh.fi

försäkrar enbart på vårt eget ansvar att följande produkt

Typ av utrustning: Minidumper banddriven
Varumärke: Espina
Typbeteckning: XTP131 (09745)

uppfyller kraven i

maskindirektivet (MD) 2006/42/EG,
direktivet om elektromagnetisk kompatibilitet (EMC) 2014/30/EU,
bullerdirektivet 2000/14/EG Bilaga VI och 2005/88/EG

och att följande harmoniserade standarder och tekniska specifikationer har tillämpats:

MD: EN ISO 12100:2010, EN1679-1:1998/A1:2011

EMC: EN ISO 14982:2009

Kauhajoki 1.2.2022

Tillverkare:
Isojoen Konehalli Oy

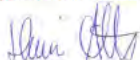

Harri Altis, inköpschef (behörig att ställa samman den tekniska dokumentationen)

EU Declaration of Conformity (Translation of the original EU Declaration of Conformity)

We

Isojoen Konehalli Oy
Keskustie 26
61850 Kauhajoki As
Tel. +358 (0)20 1323 232
tuotepalaute@ikh.fi

declare under our sole responsibility that the following product

Equipment: Tracked Mini Dumper
Brand name: Espina
Model/type: XTP131 (09745)

is in conformity with the

Machinery Directive (MD) 2006/42/EC,
Electromagnetic Compatibility Directive (EMC) 2014/30/EU,
Noise Directive 2000/14/EG Annex VI and 2005/88/EG

and the following harmonized standards and technical specifications have been applied:

MD: EN ISO 12100:2010, EN1679-1:1998/A1:2011
EMC: EN ISO 14982:2009

Kauhajoki 1.2.2022

Manufacturer:
Isojoen Konehalli Oy



Harri Altis, Purchase Manager (authorized to compile the Technical File)

Copyright © 2022 Isojoen Konehalli Oy. Kaikki oikeudet pidätetään. Tämän asiakirjan sisällön jäljentäminen, jakeleminen tai tallentaminen kokonaan tai osittain on kielletty ilman Isojoen Konehalli Oy:n myöntämää kirjallista lupaa. Tämän asiakirjan sisältö tarjotaan "sellaisenaan" eikä sen tarkkuudesta, luotettavuudesta tai sisällöstä anneta mitään suoria tai epäsuoria takuita eikä nimenomaisesti taata sen markkinoitavuutta tai sopivuutta tiettyyn tarkoitukseen, ellei pakottavalla lainsäädännöllä ole toisin määrätty. Asiakirjassa olevat kuvat ovat viitteellisiä ja saattavat poiketa toimitetusta tuotteesta. Isojoen Konehalli Oy kehittää tuotteitaan jatkuvasti ja varaa itselleen oikeuden tehdä muutoksia ja parannuksia tuotteeseen ja tähän asiakirjaan milloin tahansa ilman ennakkoilmoitusta. Mikäli tuotteen teknisiä ominaisuuksia tai käyttöominaisuuksia muutetaan ilman valmistajan suostumusta, EU-vaatimustenmukaisuusvakuutus lakkaa olemasta voimassa ja takuu raukeaa. Isojoen Konehalli Oy ei vastaa laitteen käytöstä aiheutuvista välittömistä tai välillisistä vahingoista. • Copyright © 2022 Isojoen Konehalli Oy. Alla rättigheter förbehållna. Reproduktion, överföring, distribution eller lagring av delar av eller hela innehållet i detta dokument i vilken som helst form, utan skriftlig tillåtelse från Isojoen Konehalli Oy, är förbjuden. Innehållet i detta dokument gäller aktuella förhållanden. Förutom det som stadgas i tillämplig tvingande lagstiftning, ges inga direkta eller indirekta garantier av något slag, inklusive garantier gällande marknadsförbarhet och lämplighet för ett särskilt ändamål, vad gäller riktighet, tillförlighet eller innehållet av detta dokument. Bilderna i detta dokument är riktgivande och inte nödvändigtvis motsvarar den levererade produkten. Isojoen Konehalli Oy utvecklar ständigt sina produkter och förbehåller sig rätten att göra ändringar och förbättringar i produkten och detta dokument utan föregående meddelande. EU-försäkran om överensstämmelse och garantin upphör att gälla om produktens tekniska eller andra egenskaper ändras utan tillverkarens tillstånd. Isojoen Konehalli Oy är inte ansvarig för direkta eller indirekta skador som uppstått pga användning av produkten. • Copyright © 2022 Isojoen Konehalli Oy. All rights reserved. Reproduction, transfer, distribution, or storage of part or all of the contents in this document in any form without the written permission of Isojoen Konehalli Oy is prohibited. The content of this document is provided "as is". Except as required by applicable law, no express nor implied warranties of any kind, including the warranties of merchantability and suitability for a particular purpose, are made in relation to the accuracy, reliability or content of this document. Pictures in this document are indicative and may differ from the delivered product. Isojoen Konehalli Oy follows a policy of ongoing development and reserves the right to make changes and improvements to the product and this document without prior notice. EU Declaration of Conformity is not anymore valid and the warranty is voided if the technical features or other features of the product are changed without manufacturer's permission. Isojoen Konehalli Oy is not responsible for the direct or indirect damages caused by the use of the product.