

FI Käyttöohje

NIITTOTRIMMERI

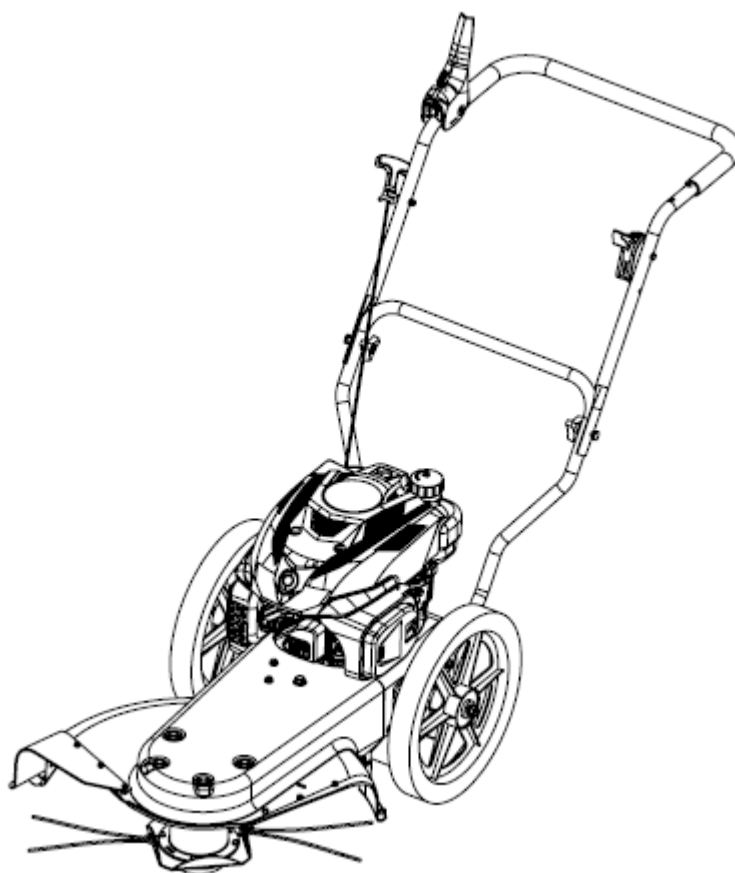

**TÄRKEÄÄ!
MUISTA TÄYTTÄÄ ÖLJYLLÄ
SAE-30
ENNEN KÄYNNISTÄMISTÄ!**

FI		VAROITUKSET	
	Lue tämä käyttöohje huolellisesti, erityisesti symbolilla merkityt varoitukset		Kuulosuojaimet ja saappaat, joissa on liukumaton pohja ja terässuoja vaaditaan. Vältä löysiä vaatteita.
	Lue tämä käyttöohje huolellisesti. Varmista, että tunnet laitteen eri säätimet, asetukset ja kahvat.		Irrota aina vivut, sammuta moottori ja poista sytytystulppa, kun yksikkö jätetään vartioimatta.
	Älä laita käsiä tai jalkoja pyörivien osien lähelle tai alle. Pidä 15 metrin turvaväli.		Trimmeripää pyörii myötäpäivään, mikä tarkoittaa, että leikattu materiaali lentää ulos oikealta puolelta.
	Älä koskaan päästä sivullisia laitteen eteen.		Älä koskaan käytä moottoria sisätiloissa tai paikoissa, joissa on heikko ilmanvaihto. Moottorin pakokaasu sisältää hiilimonoksidia.
	Ole erityisen varovainen rinteessä ajaessasi.		Ole varovainen kuumien moottorin osien suhteen
	Pyörivät osat kykenevät leikkaamaan sormet, varpaat ja jalat. Laiminlyönti voi johtaa vakaviin vammoihin tai kuolemaan.		Ole erityisen varovainen käsitellessäsi bensiiniä. Bensiini on erittäin syttyvää ja höyryt räjähtävät.
	Älä koskaan asenna jäykkiä tai metallisia leikkausosia		

Varoitukset

1

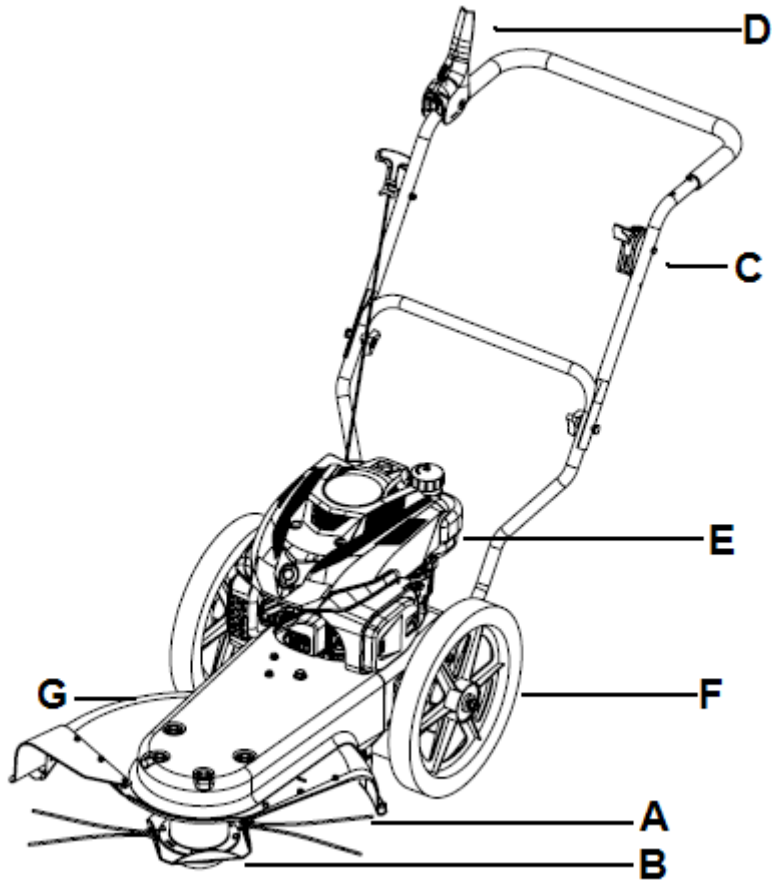

2

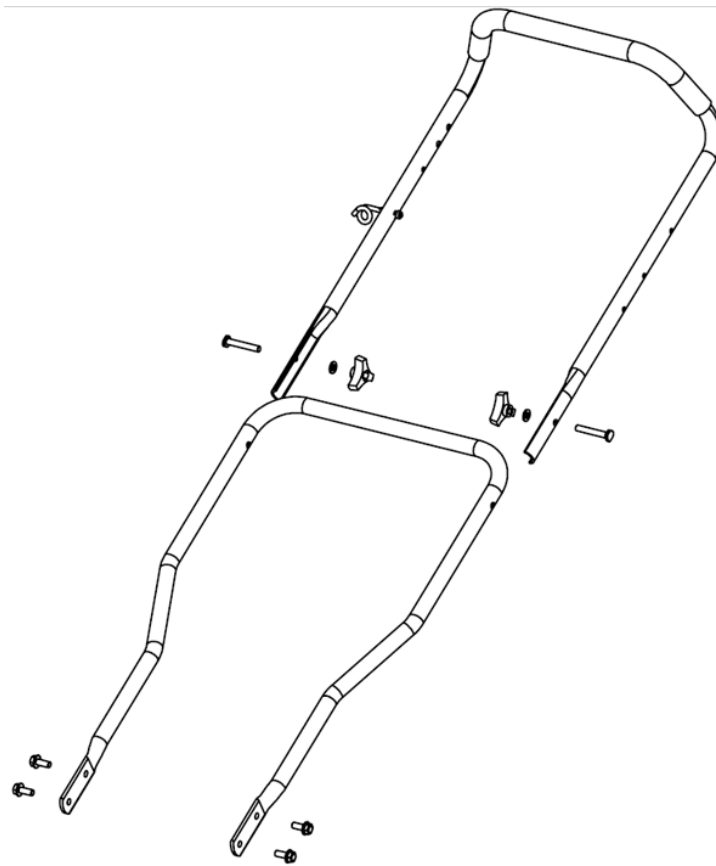

3

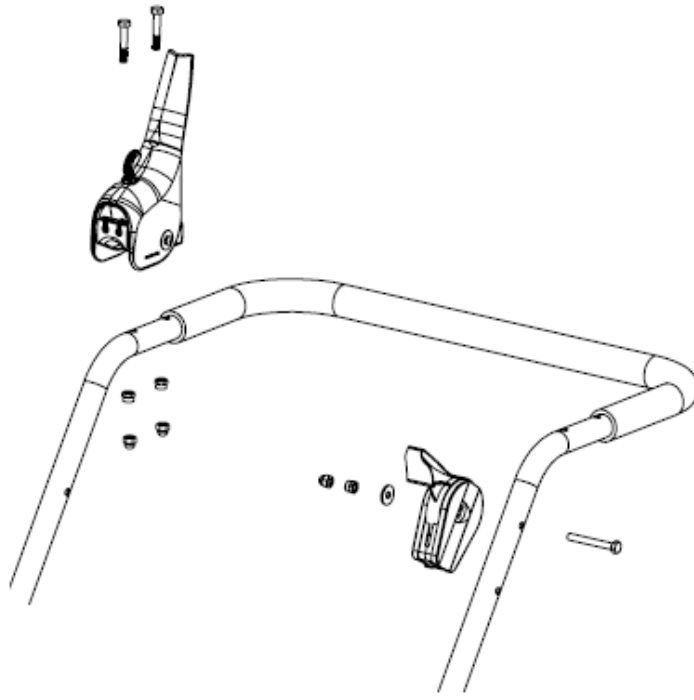

4

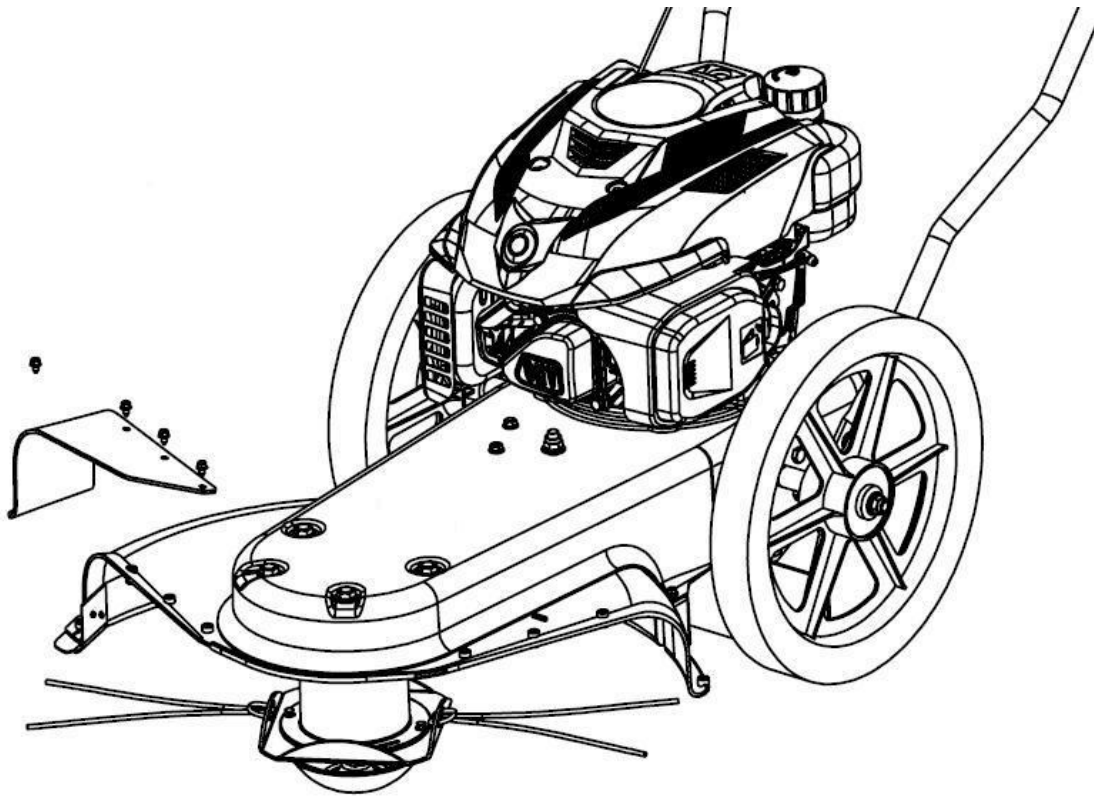

5

1)

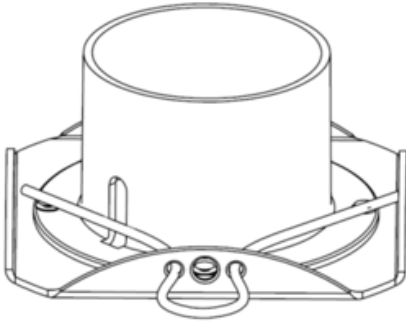

2)

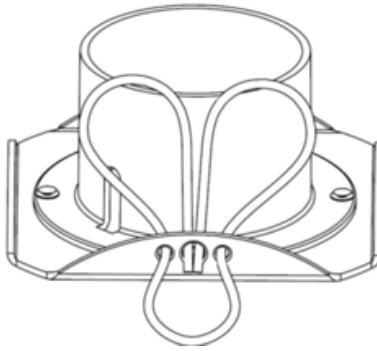

3)

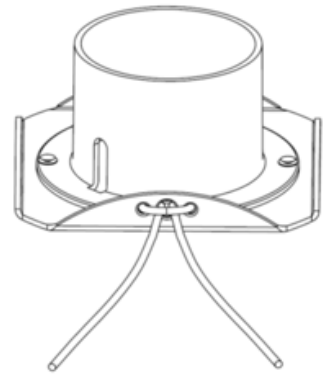

6

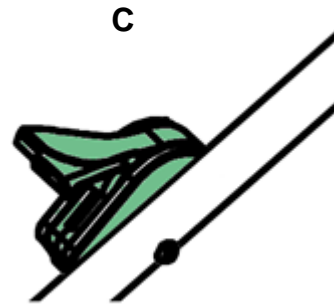
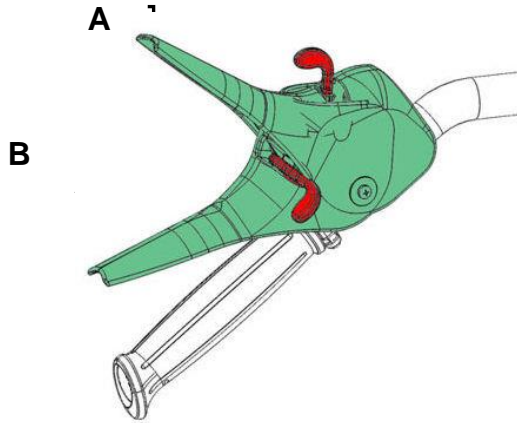

7

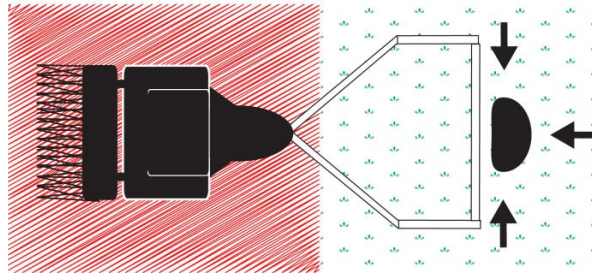

8

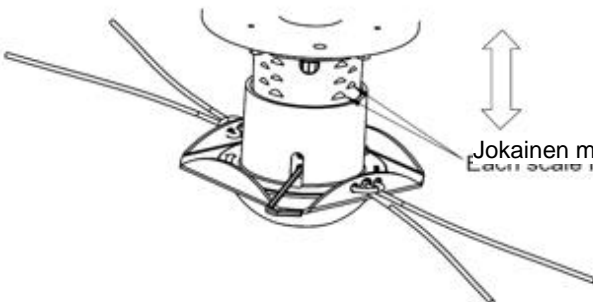
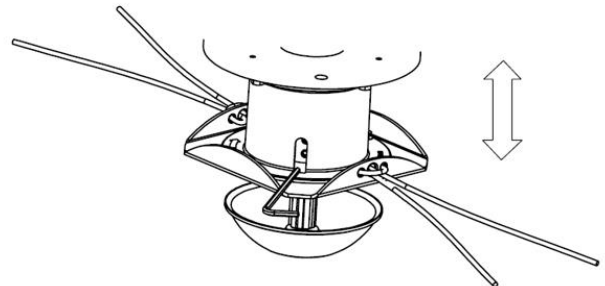
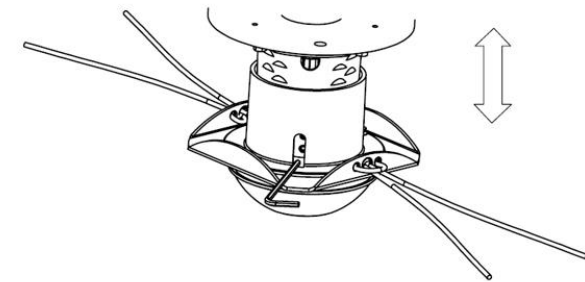

Jokainen mittaviiva on 7 mm välein
Each scale line is 7 mm apart

Turvallisuusvaroitimet	6
Kokoaminen	8
Vaatus	8
Turvavyöhyke	8
Moottorin käynnistäminen ja sammuttaminen	8
Koneen käyttö	9
Leikkuukorkeuden säätö	9
Puhdistus	9
Öljynvaihto	9
Varastointi	9
Ongelmien kartoittaminen	9
Melu, värinä ja varoimenpiteet	10
Tekniset tiedot	10
Takuu	11

Onnittelut uuden koneesi ostamisesta. Lue tämä käyttöohje huolellisesti, erityisesti symbolilla merkityt turvavaroitukset:



Varaosat

Varaosia voit tiedustella jälleenmyyjältä jolta ostit laitteen. Osanumero helpottaa prosessia.

Turvallisuusvaroitimet

Asennus

- Älä laita käsiä tai jalkoja pyörivien osien lähelle tai alle.
- Lue tämä käyttöohje huolellisesti. Varmista, että tunnet laitteen eri säätimet, asetukset ja kahvat.
- Osaa pysäyttää yksikkö ja varmistaa, että tunnet hätäpysäytyksen.
- Älä koskaan anna lasten tai ihmisten, jotka eivät tunne näitä ohjeita, käyttää konetta. Huomaa, että paikalliset määräykset voivat rajoittaa käyttäjän ikää.
- Älä käytä konetta, jos tunnet olosi pahoin, väsyneeksi tai olet käyttänyt alkoholia tai huumeita.
- Tarkasta kone aina ennen käyttöä. Varmista, että osat eivät ole kuluneet tai vaurioituneet.
- Vaihda kuluneet tai vaurioituneet elementit ja pultit sarjoissa tasapainon säilyttämiseksi.
- Koneen käyttäjä on vastuussa ihmisten turvallisuudesta.
- Älä koskaan käytä konetta lasten tai eläinten lähellä.
- Koneen käyttäjä on vastuussa muille ihmisille ja heidän omaisuudelleen aiheutuvista onnettomuuksista tai vaaroista.
- Tarkasta huolellisesti alue, jolla laitetta käytetään, poista tarvittaessa vieraat esineet.
- Älä tankkaa bensiiniä sisätiloissa tai moottorin käydessä.
- Valunut bensiini on erittäin syttyvää; Älä koskaan tankkaa, kun moottori on vielä kuuma.
- Pyyhi vuotanut bensiini pois ennen moottorin käynnistämistä. Se voi aiheuttaa tulipalon tai räjähdyksen!
- Varo vaaratekijöitä työskennellessäsi vaikeassa maaperässä ja myös kasvillisuudessa
- Saappaat, joissa on liukumattomat pohjat ja terässuoja, vaaditaan. Vältä löysiä vaatteita.

Käyttö

- Käynnistä moottori aina turvavyöhykkeeltä.
- Älä poistu turvavyöhykkeeltä koneen käytön aikana, jos on tarpeen poistua turvavyöhykkeeltä, sammuta moottori ennen poistumista alueelta.
- Kun olet osunut vieraaseen esineeseen, pysäytä moottori heti, poista sytytystulpan korkki ja tarkista kone huolellisesti vaurioiden varalta. Korjaa vauriot ennen jatkamista
- Jos kone alkaa värähdellä epänormaalisti, sammuta moottori ja tarkista välittömästi syy. Värinä on yleensä varoitus vaurioista.
- Irrota aina vivut, sammuta moottori ja poista sytytystulppa, kun yksikkö jätetään vartioimatta.
- Sammuta moottori aina ja varmista, että kaikki liikkuvat osat ovat pysähtyneet kokonaan ennen korjauksia, säätöjä tai tarkastuksia.
- Ole erityisen varovainen rinteessä ajaessasi.

- Älä koskaan käytä konetta nopeasti kävellen / juosten.
- Älä ylikuormita koneen kapasiteettia
- Älä kuljeta matkustajia.
- Ole varovainen, kun kone on peruutusvaihteella.
- Älä koskaan päästä sivullisia yksikön eteen.
- Sammuta kone aina, jos sitä ei käytetä.
- Käytä konetta vain päivänvalossa tai täysin valaistuissa paikoissa.
- Varmista vakaa jalansija ja pidä kahvat aina tiukasti kiinni. Kävele aina, älä koskaan juokse.
- Älä käytä laitetta paljain jaloin tai sandaalien kanssa.
- Ole varovainen muuttaessasi suuntaa rinteessä.
- Älä koskaan yritä tehdä säätöjä moottorin käydessä.
- Ole erityisen varovainen peruuttaessasi tai vetäessäsi konetta taaksepäin
- Älä koskaan käytä moottoria sisätiloissa tai tiloissa, joissa on heikko ilmanvaihto. Moottorin pakokaasut sisältävät hiilimonoksidia. Laiminlyönti voi johtaa pysyvään vammaan tai kuolemaan.

Bensiinin turvallisuus

- Ole erityisen varovainen käsitellessäsi bensiiniä. Bensiini on erittäin syttyvää ja höyryt räjähtävät.
- Vakavia henkilövahinkoja voi tapahtua, kun bensiiniä roiskuu päällesi tai vaatteillesi. Huuhtelee iho ja vaihda vaatteet heti!
- Käytä vain hyväksyttyä bensiinisäiliötä. Älä käytä virvoitusjuomapulloa tai vastaavaa!
- Sammuta kaikki savukkeet, sikarit, piiput ja muut liekin lähteet.
- Älä koskaan tankkaa konetta sisätiloissa.
- Anna moottorin jäähtyä ennen tankkausta
- Älä koskaan täytä polttoainesäiliötä yli 2,5 cm: n korkeudella täyttöaukon pohjasta, jotta polttoaineelle jää tilaa laajenemista varten.
- Tankkauksen jälkeen varmista, että korkki kiristyy kunnolla.
- Älä koskaan käytä bensiinipistoolin lukitustoimintoa polttoainetta täytettäessä.
- Älä tupakoi tankkauksen aikana.
- Älä koskaan tankkaa rakennuksen sisällä tai paikoissa, joissa bensiinin höyryt saattavat joutua kosketuksiin sytytyslähteen kanssa.
- Pidä bensiini ja moottori kaukana laitteesta, merkkivaloista, grillistä, sähkölaitteista, sähkötyökaluista jne.
- Jos polttoainesäiliö on tyhjennettävä, se on tehtävä ulkona

Huolto ja varastointi

- Moottori on pysäytettävä suoritettaessa huolto- ja puhdistustoimenpiteitä, vaihdettaessa työkaluja ja kun sitä kuljetetaan muulla tavoin kuin omalla voimallaan.
- Tarkista säännöllisesti, että kaikki pultit ja mutterit on kiristetty. Kiristä tarvittaessa uudelleen.
- Moottori on jäähdytettävä kokonaan ennen varastointia sisätiloissa tai peittämistä.
- Jos konetta ei ole käytetty jonkin aikaa, katso tämän oppaan ohjeet.
- Ylläpidä tai vaihda tarvittaessa turva- ja ohje-etiketit, mikäli ne ovat kuluneet tai irronneet.
- Käytä vain alkuperäisiä varaosia tai lisävarusteita. Jos ei käytetä alkuperäisiä osia tai lisävarusteita, takuuta ei enää sovelleta.

- Vaihda vialliset äänenvaimentimet.

Sekalaista

- Vaihteet toimitetaan esivoideltuina. Varmista kuitenkin aina ennen jokaista käyttöä, että ne on voideltu hyvin.
- Moottoria ei ole esitäytetty öljyllä.
- Tehtaalla asennettuja ohjauslaitteita, kuten kahvaan asennettua kytkinkaapelia, ei saa poistaa tai altistaa.
- Tyhjennä polttoainesäiliö vain ulkona. Bensiini on erittäin syttyvää ja höyryt räjähtävät.
- Varmista, että kone on kunnolla kiinni kuljetettaessa lavalla jne.
- Vähennä kaasua moottorin sammutuksen aikana ja sulje polttoaineventtiili.

Kokoaminen

Noudata kuvan ohjeita:

Osien tunnistetiedot Katso kuva. 1

- A. Leikkaus siima
- B. Leikkaus pää
- C. Kaasuvipu
- D. Leikkurin aktivointivipu
- E. Moottori
- F. Pyörät
- G. Leikkurin suoja

1. Asenna alempi ohjaustanko 4 pultilla konsoliin. Asenna sen jälkeen ylempi ohjaustanko. Välilevyjen on oltava sisäpuolella. Kuten kuvassa 2 on esitetty
2. Asenna kytkinkahva ja kaasusäädin kuvan osoittamalla tavalla. Katso kuva 3.
3. Asenna kumisuoja muovisuojaukseen kuvan 4 mukaisesti
4. Asenna leikkaussiima. Noudata vaiheita 1-2-3 kuvan 5 mukaisesti

Trimmerilangan pituuden on oltava 55 cm, ja se on aina kiinnitettävä sarjoina. Trimmeripään molemmille puolille on kiinnitettävä kaksi lankaa / siimaa.

**Täytä moottori öljyllä.
Katso lisätietoja kohdasta öljyn vaihtaminen.**

Vaatetus

Koneen käytön aikana on käytettävä tiiviisti istuvia työvaatteita, kestäviä työhansikkaita, kuulosuojaimia ja liukumattomia saappaita, joissa on teräksiset varvassuojat.

Turvavyöhyke

Älä jätä kuvassa 7 nuolilla merkittyä toimintavyöhykettä koneen käytön ja moottorin ollessa käynnissä. Jos toimintavyöhykkeestä on poistuttava esimerkiksi lisälaitteen kiinnittämiseksi, pysäytä ensin moottori.

Moottorin käynnistäminen ja sammuttaminen

Muista: Tarkista aina öljymäärä ennen käyttöä!

Moottoreissa, joissa on mittatikka, öljytason on aina oltava min. ja max. välillä. Moottorissa, joissa ei ole mittatikkua, öljyn on oltava näkyvissä täyttöaukon reunaan moottorin ollessa vaakasuorassa. Käytä aina SAE-30-öljyä. Käytä vain lyijytöntä 95-oktaanista bensiiniä. Älä koskaan täytä polttoainesäiliötä liikaa.

Moottorin käynnistäminen katso kuva. 6

1. Aseta kahvan kaasusäädin (C) maksimiasentoon.
2. Aseta rikastin täysille. Siirrä rikastimen vipu kokonaan vasemmalle. Rikastinta ei tarvita, jos moottori on kuuma.
3. Käynnistä moottori vetämällä käynnistysjohdosta. Syötä käynnistysnaru aina käsin takaisin moottoriin.
4. Kun moottori käynnistyy, aseta rikastin minimiin (täysin oikealle). Käännä kaasua hieman.

Pysäytys

1. Vapauta kuolleen miehen ohjain.

- Tärinä voi liikkua kädensijaan käytön aikana. Siksi suosittelemme tauon pitämistä kahden tunnin välein.

Koneen käyttö

- Poista kaikki vieraat esineet työalueelta ennen koneen käyttöä. Kivet, lasi, oksat ja vastaavat esineet voivat vahingoittaa konetta. Tarkista myös, että pultit on kiristetty.
- Käynnistä moottori alla olevien ohjeiden mukaisesti. Ole etäällä koneen liikkuvista osista.
- Älä koskaan yritä siirtää konetta millään muulla tavalla kuin normaalikäyttöön tarkoitetulla tavalla moottorin käydessä.

PIDÄ 15 METRIN TURVAETÄISYYS.

Kone voi toimia melkein missä tahansa kasvillisuudessa. Trimmeripää kääntyy myötäpäivään, mikä tarkoittaa, että kone heittää leikkuujätteen oikealle puolelle.

Koneella on matala massakeskiö ja suuret pyörät. Tämä tekee siitä sopivan työskentelemään rinteillä, joiden kaltevuus on enintään 15%. Varoitus: Vältä ajamista yli 15%: n jyrkillä rinteillä, koska moottorista puuttuu tällöin voitelu, mikä voi vaurioittaa moottoria.

Koneen kuorma tulisi vastata trimmerin kapasiteettia.

Tämä varmistetaan pitämällä aina sama tasainen kierrosluku trimmeripäässä. Vältä laskua RPM: ssä. Trimmerin pään RPM: n alentuminen voi olla merkki ylikuormituksesta.

Leikkuukorkeuden säätö

Noudata säätömenettelyä kuvan 8 mukaisesti

Trimmeripäässä on mahdollista säätää leikkuukorkeutta useassa asennossa välillä 45-90 mm.

Trimmerin korkeuden säätämiseksi on löysättävä kaksi kuvassa 8 näytettyä 4 mm: n hinnanruuvia. Sitten voit säätää trimmerin päätä ylös ja alas.

Puhdistus

Kone tulee puhdistaa käytön jälkeen. Pese puutarhaletkun avulla maaperä ja lika pois. Irrota trimmerin pää trimmerin akselilta, jotta kiilautuva ruoho jne. poistuu roottorin akselilta. Alustanumero tulee puhdistaa vain kostealla liinalla tarpeettoman kulumisen välttämiseksi. Vältä korkeapainepesurin käyttöä puhdistuksen aikana.

Öljynvaihto

Öljy tulisi vaihtaa aluksi viiden ensimmäisen käyttötunnin jälkeen ja sen jälkeen kerran vuodessa. Käytä öljynpoistosarjaa.

1. Ime öljy öljyntäyttöaukon läpi ruiskulla. Käytä letkua saavuttaaksesi öljypohjan.
2. Siirrä käytetty öljy astiaan.
3. Täytä moottori uudella SAE-30-öljyllä.
4. Tarkista öljymäärä mittatikulla.

Muista hävittää käytetty öljy turvallisella tavalla paikallisten säädösten mukaisesti.

Öljy ja öljynpoistosarja eivät sisälly toimitukseen

Varastointi

- Jos konetta todennäköisesti säilytetään käyttämättömänä pitkään, noudata alla olevia ohjeita. Tämä varmistaa koneen pidemmän käyttöiän.
- Pese puutarhaletkun avulla maaperä ja lika pois. Irrota trimmerin pää trimmerin akselilta, jotta kiilautuva ruoho jne. poistuu roottorin akselilta. Alustanumero tulee puhdistaa vain kostealla liinalla tarpeettoman kulumisen välttämiseksi. Vältä korkeapainepesurin käyttöä puhdistuksen aikana.
- Pyyhi kone kostealla liinalla, jotta kaikki pinnat ovat puhtaat. Pyyhi pinnat öljyisellä liinalla ruosteen estämiseksi.
- Säilytä konetta aina kuivassa, puhtaassa paikassa.

Ongelmien kartoittaminen

Moottori ei käynnisty

1. Tarkista sytytystulppa.
2. Tarkista, että säiliössä on tuoretta bensaa.
3. Katso erilliset moottorin ohjeet lisävianmäärityksestä.

Moottori ei käy tasaisesti

1. Tarkista, että säiliössä on tuoretta bensaa.

Leikkauspää ei pyöri

1. Tarkista, että kaapelit ovat hyvässä kunnossa ja asennettu oikein.
2. Tarkista ja poista kiillautunut ruoho.

Melu, värinä ja varotoimenpiteet

1. Pitkäaikainen altistuminen yli 85 dB (A) melutasolle on vahingollista. Käytä aina kuulonsuojaimia koneen käytön aikana.
2. Jos haluat vähentää melutasoa edelleen, käytä konetta vain avoimessa ympäristössä.
3. Värinää voidaan vähentää edelleen pitämällä kahvasta tukevasti.
4. Jotta muut eivät häiritsisi, konetta tulisi käyttää vain päiväsaikaan.
5. Käytä aina tiiviisti istuvia työvaatteita, kestäviä työhanskaita, kuulonsuojaimia ja luistamattomia saappaita, joissa on teräksiset varvassuojat.
6. Pidä 30 minuutin tauko jokaisen 2 tunnin välein.

Tekniset tiedot

Moottori	LOCIN, LC1P65FE-2, 166cc
Teho	2,9 kW/3600 RPM
Leikkaus leveys	Maks. 60 cm
Leikkaus korkeus	45-90 mm
Siima	4 mm
Liikkuvuus	Työntö
Pyörät	14"
LpA	84.7 dB (A)
LwA	104 dB (A)
Tärinä (L/R)	4.5 m/s ² / 6.0 m/s ²
Paino	28.7 kg

CE-vaatimustenmukaisuustodistus ja takuehdot

Tuote on hävitettävä sähkö- ja elektroniikkaromun jätelainsäädännön mukaisesti.

Tuotteen takuu-aika on 12 kuukautta. Takuu alkaa ostopäivästä lukien. Maahantuoja vastaa epäkuntoon menneen laitteen tai osien korvaamisesta, materiaali- ja valmistusvikojen osalta, ainoastaan jos ne todetaan tarkastuksessa viallisiksi.

Ostajan tulee aina takuuvaatimuksen yhteydessä esittää kassakuitti, ostolasku, takuutodistus tai lähetyslista joista ilmenee ostopäivämäärä, paikka ja hinta. Tuote on palautettava täydellisenä, ilman että mitään osia on irrotettu, varustettuna selostuksella toimintahäiriöistä. Takuu ei sisällä: Kuljetus ja kuljetusvaurioita. Vahinkoja, jotka ovat aiheutuneet normaalista kulumisesta, väärästä käytöstä tai asiattomasta käsittelystä. Jos kone on avattu, osia vaihdettu, korjattu tai muutettu. Mitään välillisiä kustannuksia.